



MAC QX 100 S

- Hoja de Datos Técnicos Modo Motor -
- Driving mode Technical Datasheet -

Código DT-QX 100 S
Edición 04
Página 1 de 3
Fecha 14/11/2023

Ventilador / Fan	Rodamientos <i>Bearings</i>	Delantero <i>Drive End</i>	6308 ZZ C3		Trasero <i>Non Drive End</i>	6207 ZZ C3		
Tipo de Refrigeración <i>Cooling Mode</i>	IC 06		Nº de polos <i>No of poles</i>	4	Momento de inercia <i>Rotor Inertia</i>	J= 0,009 Kg m ²	Peso Motor <i>Motor Weight</i>	45 Kg
Tensión / Voltage	1ph 230 V		Protección <i>Protection Degree</i>	IP 23	Construcción <i>Mounting</i>	IM B3 standard	Equilibrado grado <i>Balancing degree</i>	A
Frec. / Frequency	50 Hz	60Hz	Nivel de ruido <i>Noise Level</i>	< 70 dB	Velocidad máxima mecánica <i>Max. Mechanical Speed</i>	7500 rpm		
Corriente / Current	0,36 A	0,45 A	Aislamiento <i>Insulation</i>	Cl. H	Incremento Temperatura <i>Temperature Rise</i>	Cl. F	Termistor <i>Thermistor</i>	PTC155° C
Condens. / Capacitor	2 uF / 450 V		Ambiente <i>Ambient</i>	< 40 °C < 1000 m		Comutación Variador <i>Inverter Switching</i>	4 kHz ; IVIC C/B acc. EN60034-25	
Velocidad / Speed	2300 rpm	2300 rpm	Normas de referencia <i>Reference Standards</i>	EN60034		Freno de Bloqueo (opcional) <i>Holding Brake (optional)</i>	60 Nm	24 Vdc 2.1 A 50 W 5.6 Kg J = 0.00063 Kg m ²
Caudal / Air flow	570 m ³ /h	570 m ³ /h	Tensión de Base del Motor <i>Motor Base Voltage</i>	Vb ± 5% 400 V		Tensión Máxima de Salida del Convertidor <i>Inverter max. Output Voltage</i>	Vc	400 V

Bobinado Winding	Servicio / Service S1						Servicio / Service S6 - 40%						Corriente en vacío No Load Current (A)
	Nm	A ± 2%	KW	rpm	Hz	Velocidad a Pot. Cte Const. Power Speed. (rpm)	Nm	A ± 2%	KW	rpm	Hz	Velocidad a Pot. Cte Const. Power Speed. (rpm)	
111	35	7,6	2,8	752	27,0	2354	51	10,2	4,0	752	27,9	1448	4,3
211	35	9,8	4,0	1079	38,0	3222	51	13,1	5,8	1079	38,9	1977	5,4
112	35	12,7	5,3	1440	50,0	4163	51	16,8	7,7	1440	50,9	2563	7,2
121	35	14,5	6,2	1680	58,0	4793	51	19,3	9,0	1680	58,9	2953	8,3
212	35	16,6	7,3	1979	68,0	5585	51	22,1	10,6	1979	68,9	3437	9,4
221	35	19,2	8,5	2309	79,0	6453	51	25,6	12,4	2309	79,9	3966	10,7
122	35	24,7	11,2	3059	104,0	7500	51	33,0	16,4	3059	104,9	5179	13,8
222	35	33,1	15,1	4109	139,0	7500	51	44,1	22,0	4109	139,9	6885	18,7

Otras Velocidades disponibles bajo consulta / Other speeds available on request

La tensión para el servicio S6 es mayor que Vb / Voltage for S6 duty is bigger than Vb

CORTE A-A

Las dimensiones marcadas en amarillo (cotas para la brida) están solo disponibles en la ejecución IM B35 que se suministra bajo pedido (no disponibles en la versión estándar IM B3)

The dimensions marked in yellow (flange dimensions) are only available in the IM B35 version, which is supplied on request (they are not available in the standard IM B3 version)

EL CLIENTE ES RESPONSABLE DE QUE ESTA MÁQUINA SEA ADECUADA PARA LA APLICACIÓN PREVISTA / CUSTOMER IS RESPONSIBLE FOR THIS MACHINE IS BEING SUITABLE FOR THE INTENDED APPLICATION

CÓDIGO / CODE	H10S --- 5
EDICIÓN / EDITION	03 28/11/23
CR	
AF	
CLIENTE / CUSTOMER	
TIPO MOTOR / MOTOR TYPE	MAC QX 100 S
MONTAJE / MOUNTING	IM-B35
PROTECCIÓN / PROTECTION	IP-23
REFRIGERACIÓN / COOLING	IC-06
COLOR / COLOUR	RAL-7043
DESCRIPCIÓN / DESCRIPTION	MOTOR DIMENSIONS
TIPO / CODE	700521
MATERIAL	Phytosanitary wooden box
PESO / WEIGHT	45 + 12 Kg
DIMENSIONES / DIMENSIONS	830 x 530 x 430 mm
ELABORA /	Paula Trias
REVISÓ /	Jordi Trullén Pla - CTO
APROBÓ /	Jordi Trullén Pla - CTO

VASCAT

MÉTODO DE PROYECCIÓN

0 6 ± 0.1 mm
6 30 ± 0.2 mm
30 120 ± 0.3 mm
120 500 ± 0.5 mm

TOLERANCIA ANGULAR ± 1°

DISTANCIA ENTRE AGUJEROS ± 0.2 mm

0.1 // 0.1 mm

RUGOSIDADES

0.0125 - 0.0032 mm ▽
0.0032 - 0.0008 mm ▽
0.0008 - 0.0001 mm ▽

MÁX. CANTOS VIVOS A 0.2x45°

Elabora:	Revisa:	Aproueba:
14/11/2023	14/11/2023	14/11/2023



MAC QX 100 L

- Hoja de Datos Técnicos Modo Motor -
- Driving mode Technical Datasheet -

Código DT-QX 100 L
Edición 04
Página 1 de 3
Fecha 14/11/2023

Ventilador / Fan	Rodamientos <i>Bearings</i>	Delantero <i>Drive End</i>	6308 ZZ C3	Trasero <i>Non Drive End</i>	6207 ZZ C3
Tipo de Refrigeración <i>Cooling Mode</i>	IC 06	Nº de polos <i>No of poles</i>	4	Momento de inercia <i>Rotor Inertia</i>	J = 0.018 Kg m ²
Tensión / Voltage	1ph 230 V	Peso Motor <i>Motor Weight</i>	65 Kg		
Frec. / Frequency	50 Hz 60 Hz	Protección <i>Protection Degree</i>	IP 23	Construcción <i>Mounting</i>	IM B3 IM B35 <i>standard on request</i>
Corriente / Current	0,36 A 0,45 A	Nivel de ruido <i>Noise Level</i>	< 70 dB		Velocidad máxima mecánica <i>Max. Mechanical Speed</i>
Condens. / Capacitor	2 uF / 450 V	Aislamiento <i>Insulation</i>		CI. H	Incremento Temperatura <i>Temperature Rise</i>
Velocidad / Speed	2300 rpm 2300 rpm	Terminador <i>Thermistor</i>		PTC155° C	Equilibrado grado <i>Balancing degree</i>
Caudal / Air flow	570 m ³ /h 570 m ³ /h	Ambiente <i>Ambient</i>		< 40 °C < 1000 m	
Por favor, indicar en los pedidos la alimentación deseada para el ventilador / Please indicate the required fan supply voltage when placing your order	Comutación Variador <i>Inverter Switching</i>		4 kHz ; IVIC C/B acc. EN60034-25		
Normas de referencia <i>Reference Standards</i>	EN60034	Freno de Bloqueo (opcional) <i>Holding Brake (optional)</i>	60 Nm	24 Vdc	2.1 A 50 W 5.6 Kg J = 0.00063 Kg m ²
Tensión de Base del Motor <i>Motor Base Voltage</i>	Vb ± 5%	400 V	Tensión Máxima de Salida del Convertidor <i>Inverter max. Output Voltage</i>	Vc	400 V

Bobinado Winding	Servicio / Service S1						Servicio / Service S6 - 40%						Corriente en vacío No Load Current (A)
	Nim	A ± 2%	KW	rpm	Hz	Velocidad a Pot.Cte Const. Power Speed. (rpm)	Nim	A ± 5%	KW	rpm	Hz	Velocidad a Pot.Cte Const. Power Speed. (rpm)	
111	60	13.4	5.1	816	29.0	2621	87	17.8	7.5	816	29.8	1635	7.7
211	60	16.1	6.4	1027	36.0	3198	87	21.2	9.4	1027	36.8	2001	9.5
112	60	22.3	9.6	1535	53.0	4619	87	29.6	14.0	1535	53.8	2884	12.9
121	60	25.4	11.3	1803	62.0	5375	87	33.9	16.5	1803	62.9	3344	14.2
212	60	26.9	12.0	1923	66.0	5708	87	35.9	17.6	1923	66.9	3553	15.1
221	60	31.1	13.9	2224	76.0	6538	87	41.4	20.3	2224	76.9	4073	17.6
122	60	44.0	20.1	3214	109.0	7500	87	58.4	29.4	3214	109.9	5790	25.0
222	60	53.7	24.8	3964	134.0	7500	87	71.5	36.3	3964	134.9	7083	30.3

Otras Velocidades disponibles bajo consulta / Other speeds available on request

La tensión para el servicio S6 es mayor que Vb / Voltage for S6 duty is bigger than Vb

Las dimensiones marcadas en amarillo (cotas para la brida) están solo disponibles en la ejecución IM B35 que se suministra bajo pedido (no disponibles en la versión estándar IM B3)

The dimensions marked in yellow (flange dimensions) are only available in the IM B35 version, which is supplied on request (they are not available in the standard IM B3 version)

Conector Encoder / Encoder Plug

EL CLIENTE ES RESPONSABLE DE QUE ESTA MAQUINA SEA ADECUADA PARA LA APLICACION PREVISTA / CUSTOMER IS RESPONSIBLE FOR THIS MACHINE IS BEING SUITABLE FOR THE INTENDED APPLICATION

CÓDIGO CODE	H10L --- 5	
EDICIÓN EDITION	03 28/11/23	
CR		
AF		
CLIENTE CUSTOMER	MAC QX 100 L	
TIPO MOTOR MOTOR TYPE	IM-B35	
MONTAJE MOUNTING	IP-23	
PROTECCIÓN PROTECTION	IC-06	
REFRIGERACIÓN COOLING	RAL-7043	
COLOR COLOUR	MOTOR DIMENSIONS	
DESCRIPCIÓN DESCRIPTION	TIPO CÓDIGO TYPE CODE	700521
MATERIAL	Phytosanitary wooden box	
PESO WEIGHT	65 + 12 Kg	
DIMENSIONES DIMENSIONS	830 x 530 x 430 mm	
ELABORA	Paula Trias	
REVISÓ	Jose Trullen Pla - CTO	
APRUEBA	Jose Trullen Pla - CTO	

METODO DE PROYECCION

0 6 ± 0.1 mm
6 30 ± 0.2 mm
30 120 ± 0.3 mm
120 500 ± 0.5 mm

TOLERANCIA ANGULAR ± P'

DISTANCIA ENTRE AGUJEROS ± 0.2 mm

⊥ // 0.1 mm

RUGOSIDADES

0.0125 - 0.0032 mm ▽
0.0032 - 0.0008 mm ▽▽
0.0008 - 0.0001 mm ▽▽▽

MATAR CANTOS VIVOS A 0.2x45°

Elabora:	Revisa:	Aprueba:
14/11/2023	14/11/2023	14/11/2023



MAC QX 132 S

- Hoja de Datos Técnicos Modo Motor -
- Driving mode Technical Datasheet -

Codigo DT-QX 132 S
Edición 06
Página 1 de 3
Fecha 14/11/2023

Ventilador / Fan	Rodamientos <i>Bearings</i>	Delantero <i>Drive End</i>	6310 ZZ C3		Trasero <i>Non Drive End</i>	6208 ZZ C3		
Tipo de Refrigeración <i>Cooling Mode</i>	IC 06		Nº de polos <i>No of poles</i>	4	Momento de inercia <i>Rotor Inertia</i>	J= 0,046 Kg m ²	Peso Motor <i>Motor Weight</i>	95 Kg
Tensión / Voltage	1 ph 230 V		Protección <i>Protection Degree</i>	IP 23	Construcción <i>Mounting</i>	IM B3 standard	Equilibrado grado <i>Balancing degree</i>	A
Frec. / Frequency	50 Hz	60 Hz	Nivel de ruido <i>Noise Level</i>	< 80 dB	Velocidad máxima mecánica <i>Max. Mechanical Speed</i>	6000 rpm		
Corriente / Current	0,6 A	0,8 A	Aislamiento <i>Insulation</i>	Cl. H	Incremento Temperatura <i>Temperature Rise</i>	Cl. F	Termistor <i>Thermistor</i>	PTC155° C
Condens. / Capacitor	4 uF / 400 V		Ambiente <i>Ambient</i>	< 40 °C < 1000 m		Conmutación Variador <i>Inverter Switching</i>	4 kHz ; IVIC C/B acc. EN60034-25	
Velocidad / Speed	2542 rpm		Normas de referencia <i>Reference Standards</i>	EN60034		Freno de Bloqueo (opcional) <i>Holding Brake (optional)</i>	150 Nm	24 Vdc
Por favor, indicar en los pedidos la alimentación deseada para el ventilador / Please indicate the required fan supply voltage when placing your order						3.5 A	85 W	12 Kg
						J = 0.0029 Kg m ²		
Tensión de Base del Motor <i>Motor Base Voltage</i>	Vb ± 5%		400 V		Tensión Máxima de Salida del Convertidor <i>Inverter max. Output Voltage</i>	Vc		400 V

Bobinado Winding	Servicio / Service S1						Servicio / Service S6 - 40%						Corriente en vacío No Load Current (A)
	Nm	A ± 2%	KW	rpm	Hz	Velocidad a Pot.Cte Const. Power Speed (rpm)	Nm	A ± 5%	KW	rpm	Hz	Velocidad a Pot.Cte Const. Power Speed (rpm)	
111	90	9,1	3,6	383	14,0	1079	133	12,8	5,4	383	14,6	634	3,8
211	90	11,7	4,9	519	18,5	1379	133	16,2	7,2	519	19,1	814	5,4
112	90	15,3	7,0	743	26,0	1890	133	21,4	10,4	743	26,6	1114	6,9
121	90	18,0	8,1	864	30,0	2158	133	24,7	12,0	864	30,6	1277	8,7
212	90	19,6	9,3	984	34,0	2430	133	27,2	13,7	984	34,6	1434	9,0
221	90	23,0	10,7	1135	39,0	2766	133	31,6	15,8	1135	39,6	1640	11,4
122	90	30,6	14,9	1584	54,0	3789	133	42,2	22,0	1584	54,6	2241	14,6
141	90	35,4	17,2	1825	62,0	4331	133	48,6	25,3	1825	62,6	2566	17,4
222	90	39,2	19,5	2064	70,0	4878	133	54,1	28,7	2064	70,6	2885	18,8
241	90	45,2	22,6	2394	81,0	5626	133	62,5	33,3	2394	81,6	3326	21,4
142	90	60,6	31,0	3293	111,0	6000	133	84,3	45,9	3293	111,6	4526	27,8

Otras Velocidades disponibles bajo consulta / Other speeds available on request

La tensión para el servicio S6 es mayor que Vb / Voltage for S6 duty is bigger than Vb

CORTE A-A

Las dimensiones marcadas en amarillo (cotas para la brida) están solo disponibles en la ejecución IM B35 que se suministra bajo pedido (no disponibles en la versión estándar IM B3)

The dimensions marked in yellow (flange dimensions) are only available in the IM B35 version, which is supplied on request (they are not available in the standard IM B3 version)

CODIGO / CODE	H13S --- 5
EDICION / EDITION	04 28/11/23
CR	
AF	
CLIENTE / CUSTOMER	
TIPO MOTOR / MOTOR TYPE	MAC QX 132 S
MONTAJE / MOUNTING	IM-B35
PROTECCION / PROTECTION	IP-23
REFRIGERACION / COOLING	IC-06
COLOR / COLOUR	RAL-7043
DESCRIPCION / DESCRIPTION	MOTOR DIMENSIONS
PROCESADO / TYPE CODE	700521
MATERIAL	Phytosanitary wooden box
PESO / WEIGHT	95 + 13 Kg
DIMENSIONES / DIMENSIONS	830 x 530 x 630 mm
ELABORA	Paula Trias
REVISAR	Josep Trullen Pla - CTO
APROBAR	Josep Trullen Pla - CTO

Conector Encoder / Encoder Plug

EL CLIENTE ES RESPONSABLE DE QUE ESTA MAQUINA SEA ADECUADA PARA LA APLICACION PREVISTA / CUSTOMER IS RESPONSIBLE FOR THIS MACHINE IS BEING SUITABLE FOR THE INTENDED APPLICATION

TOLERANCIAS POR DEFECTO

0 6 ± 0.1 mm
6 30 ± 0.2 mm
30 120 ± 0.3 mm
120 500 ± 0.5 mm

TOLERANCIA ANGULAR ± 1°

DISTANCIA ENTRE AGUJEROS = 0.2 mm

0.1 mm

RUGOSIDADES

0.0125 - 0.0032 mm
0.0032 - 0.0008 mm
0.0008 - 0.0001 mm

MATAR CANTOS VIVOS A 0.2x45°

Elabora:	Revisa:	Aproba:
14/11/2023	14/11/2023	14/11/2023



MAC QX 132 M

- Hoja de Datos Técnicos Modo Motor -
- Driving mode Technical Datasheet -

Código DT-QX 132 M
Edición 06
Página 1 de 3
Fecha 14/11/2023

Ventilador / Fan	Rodamientos <i>Bearings</i>	Delantero <i>Drive End</i>	6310 ZZ C3		Trasero <i>Non Drive End</i>	6208 ZZ C3						
Tipo de Refrigeración <i>Cooling Mode</i>	IC 06		Nº de polos <i>No of poles</i>	4	Momento de inercia <i>Rotor Inertia</i>	J= 0,063 Kg m ²	Peso Motor <i>Motor Weight</i>	115 Kg				
Tensión / Voltage	1 ph 230 V		Protección <i>Protection Degree</i>	IP 23		Construcción <i>Mounting</i>	IM B3 <i>standard</i>	Equilibrado grado <i>Balancing degree</i>	A			
Frec. / Frequency	50 Hz	60 Hz	Nivel de ruido <i>Noise Level</i>	< 80 dB		Velocidad máxima mecánica <i>Max. Mechanical Speed</i>	6000 rpm					
Corriente / Current	0,6 A	0,8 A	Aislamiento <i>Insulation</i>	Cl. H	Incremento Temperatura <i>Temperature Rise</i>	Cl. F	Termistor <i>Thermistor</i>	PTC155° C				
Condens. / Capacitor	4 uF / 400 V		Ambiente <i>Ambient</i>	< 40 °C < 1000 m		Conmutación Variador <i>Inverter Switching</i>	4 kHz ; IVIC C/B acc. EN60034-25					
Velocidad / Speed	2542 rpm		Normas de referencia <i>Reference Standards</i>	EN60034		Freno de Bloqueo (opcional) <i>Holding Brake (optional)</i>	150 Nm	24 Vdc	3.5 A	85 W	12 Kg	J = 0.0029 Kg m ²
Por favor, indicar en los pedidos la alimentación deseada para el ventilador / Please indicate the required fan supply voltage when placing your order												
Tensión de Base del Motor <i>Motor Base Voltage</i>			Vb ± 5% 400 V			Tensión Máxima de Salida del Convertidor <i>Inverter max. Output Voltage</i>			Vc 400 V			

Bobinado Winding	Servicio / Service S1						Servicio / Service S6 - 40%						Corriente en vacío No Load Current (A)
	Nm	A ± 2%	KW	rpm	Hz	Velocidad a Pot.Cte Const. Power Speed (rpm)	Nm	A ± 5%	KW	rpm	Hz	Velocidad a Pot.Cte Const. Power Speed (rpm)	
111	126	13,1	5,1	388	14,0	1116	186	18,0	7,5	388	14,5	672	6,4
211	126	15,5	7,1	536	19,0	1478	187	21,8	10,5	536	19,5	884	6,5
112	126	21,6	9,9	748	26,0	1972	186	29,8	14,5	748	26,5	1188	10,6
121	126	24,5	11,8	896	31,0	2336	186	34,2	17,5	896	31,5	1400	10,9
212	126	26,6	13,0	987	34,0	2547	186	37,1	19,2	987	34,5	1528	12,1
221	126	31,3	15,0	1138	39,0	2903	186	43,0	22,1	1138	39,5	1749	15,4
122	126	42,2	21,3	1617	55,0	4053	186	58,7	31,5	1617	55,5	2432	19,3
141	126	48,9	24,5	1857	63,0	4626	186	67,5	36,1	1857	63,5	2783	23,3
222	126	54,0	26,9	2038	69,0	5054	186	74,1	39,6	2038	69,5	3046	26,7
241	126	62,1	31,2	2368	80,0	5842	186	85,5	46,1	2368	80,5	3517	30,0
142	126	84,6	43,5	3297	111,0	6000	186	117,2	64,2	3297	111,5	4850	39,8

Otras Velocidades disponibles bajo consulta / Other speeds available on request

La tensión para el servicio S6 es mayor que Vb / Voltage for S6 duty is bigger than Vb

Las dimensiones marcadas en amarillo (cotas para la brida) están solo disponibles en la ejecución IM B35 que se suministra bajo pedido (no disponibles en la versión estándar IM B3)

CORTE A-A

The dimensions marked in yellow (flange dimensions) are only available in the IM B35 version, which is supplied on request (they are not available in the standard IM B3 version)

Conector Encoder / Encoder Plug

CÓDIGO / CODE	H13M --- 5
EDICIÓN / EDITION	04 28/11/23
CR	AF
CLIENTE / CUSTOMER	
TIPO MOTOR / MOTOR TYPE	MAC QX 132 M
MONTAJE / MOUNTING	IM-B35
PROTECCIÓN / PROTECTION	IP-23
REFRIGERACIÓN / COOLING	IC-06
COLOR / COLOUR	RAL-7043
DESCRIPCIÓN / DESCRIPTION	MOTOR DIMENSIONS
TIPO CÓDIGO / TYPE CODE	700521
MATERIAL	Phytosanitary wooden box
PESO / WEIGHT	115 + 16 Kg
DIMENSIONES / DIMENSIONS	1030 x 630 x 500 mm
ELABORA /	Paula Trias
REVISÁ /	José Trullen Fila - CTO
APRUEBA /	José Trullen Fila - CTO

MÉTODO DE PROYECCIÓN $\frac{1}{2}$

TOLERANCIAS POR DEFECTO

0	----- 6 ± 0.1 mm
6	----- 30 ± 0.2 mm
30	----- 120 ± 0.3 mm
120	----- 500 ± 0.5 mm

TOLERANCIA ANGULAR ± 1°

DISTANCIA ENTRE AGUJEROS = 0.2 mm

$\bigcirc \perp // \nearrow$ 0.1 mm

RUGOSIDADES

0.0125	- 0.0032 mm
0.0032	- 0.0008 mm
0.0008	- 0.0001 mm

MATAR CANTOS VIVOS A 0.2x45°

EL CLIENTE ES RESPONSABLE DE QUE ESTA MÁQUINA SEA ADECUADA PARA LA APLICACIÓN PREVISTA / CUSTOMER IS RESPONSIBLE FOR THIS MACHINE IS BEING SUITABLE FOR THE INTENDED APPLICATION

Elabora:	Revisa:	Aprueba:
14/11/2023	14/11/2023	14/11/2023



MAC QX 132 L

- Hoja de Datos Técnicos Modo Motor -
- Driving mode Technical Datasheet -

Código DT-QX 132 L
Edición 06
Página 1 de 3
Fecha 14/11/2023

Ventilador / Fan	Rodamientos <i>Bearings</i>	Delantero <i>Drive End</i>	6310 ZZ C3		Trasero <i>Non Drive End</i>	6208 ZZ C3		
Tipo de Refrigeración <i>Cooling Mode</i>	IC 06		Nº de polos <i>No of poles</i>	4	Momento de inercia <i>Rotor Inertia</i>	J = 0,080 Kg m ²	Peso Motor <i>Motor Weight</i>	135 Kg
Tensión / Voltage	1 ph 230 V		Protección <i>Protection Degree</i>	IP 23	Construcción <i>Mounting</i>	IM B3 on request	Equilibrado grado <i>Balancing degree</i>	A
Frec. / Frequency	50 Hz	60 Hz	Nivel de ruido <i>Noise Level</i>	< 80 dB	Velocidad máxima mecánica <i>Max. Mechanical Speed</i>	6000 rpm		
Corriente / Current	0,6 A	0,8 A	Aislamiento <i>Insulation</i>	Cl. H	Incremento Temperatura <i>Temperature Rise</i>	Cl. F	Termistor <i>Thermistor</i>	PTC155° C
Condens. / Capacitor	4 uF / 400 V		Ambiente <i>Ambient</i>	< 40 °C < 1000 m		Conmutación Variador <i>Inverter Switching</i>	4 kHz ; IVIC C/B acc. EN60034-25	
Velocidad / Speed	2542 rpm		Normas de referencia <i>Reference Standards</i>	EN60034		Freno de Bloqueo (opcional) <i>Holding Brake (optional)</i>	150 Nm	24 Vdc
Por favor, indicar en los pedidos la alimentación deseada para el ventilador / Please indicate the required fan supply voltage when placing your order						3.5 A	85 W	12 Kg
						J = 0.0029 Kg m ²		
Tensión de Base del Motor <i>Motor Base Voltage</i>	Vb ± 5%		400 V		Tensión Máxima de Salida del Convertidor <i>Inverter max. Output Voltage</i>	Vc		400 V

Bobinado Winding	Servicio / Service S1						Servicio / Service S6 - 40%						Corriente en vacío No Load Current (A)
	Nm	A ± 2%	KW	rpm	Hz	Velocidad a Pot.Cte Const. Power Speed. (rpm)	Nm	A ± 5%	KW	rpm	Hz	Velocidad a Pot.Cte Const. Power Speed. (rpm)	
111	162	16,1	6,6	389	14,0	1128	239	22,2	9,7	389	14,5	689	7,8
211	162	21,1	9,6	569	20,0	1567	239	29,4	14,3	569	20,5	954	9,7
112	162	26,5	12,7	748	26,0	2008	239	36,9	18,7	748	26,5	1223	12,2
121	162	31,1	14,7	869	30,0	2297	239	42,9	21,7	869	30,5	1402	15,0
212	162	35,9	17,8	1048	36,0	2738	239	49,9	26,2	1048	36,5	1668	16,7
221	162	41,7	20,8	1228	42,0	3177	239	58,0	30,8	1228	42,5	1934	19,1
122	162	52,8	26,9	1588	54,0	4054	239	73,4	39,8	1588	54,5	2469	24,3
141	162	61,2	31,0	1829	62,0	4636	239	84,7	45,8	1829	62,5	2827	28,8
222	162	72,1	37,1	2188	74,0	5517	239	100,0	54,8	2188	74,5	3362	33,5
241	162	83,4	42,7	2519	85,0	6000	239	115,4	63,1	2519	85,5	3853	39,4
142	162	106,0	54,9	3239	109,0	6000	239	146,9	81,1	3239	109,5	4922	49,6

Otras Velocidades disponibles bajo consulta / Other speeds available on request

La tensión para el servicio S6 es mayor que Vb / Voltage for S6 duty is bigger than Vb

Las dimensiones marcadas en amarillo (cotas para la brida) están solo disponibles en la ejecución IM B35 que se suministra bajo pedido (no disponibles en la versión estándar IM B3)

CORTE A-A

The dimensions marked in yellow (flange dimensions) are only available in the IM B35 version, which is supplied on request (they are not available in the standard IM B3 version)

Conector Encoder / Encoder Plug

Ø 250 f6

Ø 18 (x4)

Ø 300

12

185

4

105

110

89

295

12

57

772 (880 con freno / with brake)

97

262

353

216

279

332

EL CLIENTE ES RESPONSABLE DE QUE ESTA MÁQUINA SEA ADECUADA PARA LA APLICACIÓN PREVISTA / CUSTOMER IS RESPONSIBLE FOR THIS MACHINE IS BEING SUITABLE FOR THE INTENDED APPLICATION

CÓDIGO / CODE	H13L --- 5
EDICIÓN / EDITION	04 28/11/23
GR	
AF	
CLIENTE / CUSTOMER	
TIPO MOTOR / MOTOR TYPE	MAC QX 132 L
MONTAJE / MOUNTING	IM-B35
PROTECCIÓN / PROTECTION	IP-23
REFRIGERACIÓN / COOLING	IC-06
COLOR / COLOUR	RAL-7043
DESCRIPCIÓN / DESCRIPTION	MOTOR DIMENSIONS
TIPO CÓDIGO / TYPE CODE	700521
MATERIAL	Phytosanitary wooden box
PESO / WEIGHT	135 + 16 Kg
DIMENSIONES / DIMENSIONS	1030 x 630 x 500 mm
ELABORA /	Paula Trias
REVISÁ /	Jordi Trullén Pía - CTO
APRUEBA /	Jordi Trullén Pía - CTO

MÉTODO DE PROYECCIÓN

TOLERANCIAS POR DEFECTO

0 6 ± 0.1 mm

6 30 ± 0.2 mm

30 120 ± 0.3 mm

120 500 ± 0.5 mm

TOLERANCIA ANGULAR ± 1°

DISTANCIA ENTRE AGUJEROS ± 0.2 mm

0.1 mm

RUGOSIDADES

0.0125 - 0.0032 mm

0.0032 - 0.0008 mm

0.0008 - 0.0001 mm

MÁX. CANTOS VIVOS A 0.2x45°

Elabora:	Revisa:	Aproba:
14/11/2023	14/11/2023	14/11/2023



MAC QX 132 P

- Hoja de Datos Técnicos Modo Motor -
- Driving mode Technical Datasheet -

Código DT-QX 132 P
Edición 06
Página 1 de 3
Fecha 14/11/2023

Ventilador / Fan	Rodamientos <i>Bearings</i>	Delantero <i>Drive End</i>	6310 ZZ C3		Trasero <i>Non Drive End</i>	6208 ZZ C3		
Tipo de Refrigeración <i>Cooling Mode</i>	IC 06		Nº de polos <i>No of poles</i>	4	Momento de inercia <i>Rotor Inertia</i>	J = 0,097 Kg m ²	Peso Motor <i>Motor Weight</i>	155 Kg
Tensión / Voltage	1 ph 230 V		Protección <i>Protection Degree</i>	IP 23	Construcción <i>Mounting</i>	IM B3 on request	Equilibrado grado <i>Balancing degree</i>	A
Frec. / Frequency	50 Hz	60 Hz	Nivel de ruido <i>Noise Level</i>	< 80 dB	Velocidad máxima mecánica <i>Max. Mechanical Speed</i>	6000 rpm		
Corriente / Current	0,6 A	0,8 A	Aislamiento <i>Insulation</i>	Cl. H	Incremento Temperatura <i>Temperature Rise</i>	Cl. F	Termistor <i>Thermistor</i>	PTC155° C
Condens. / Capacitor	4 uF / 400 V		Ambiente <i>Ambient</i>	< 40 °C < 1000 m		Conmutación Variador <i>Inverter Switching</i>	4 kHz ; IVIC C/B acc. EN60034-25	
Velocidad / Speed	2542 rpm		Normas de referencia <i>Reference Standards</i>	EN60034		Freno de Bloqueo (opcional) <i>Holding Brake (optional)</i>	150 Nm	24 Vdc 3.5 A 85 W 12 Kg J = 0.0029 Kg m ²
Tensión de Base del Motor <i>Motor Base Voltage</i>			Vb ± 5% 400 V		Tensión Máxima de Salida del Convertidor <i>Inverter max. Output Voltage</i>			Vc 400 V

Bobinado Winding	Servicio / Service S1						Servicio / Service S6 - 40%						Corriente en vacío No Load Current (A)
	Nm	A ± 2%	KW	rpm	Hz	Velocidad a Pot.Cte Const. Power Speed. (rpm)	Nm	A ± 5%	KW	rpm	Hz	Velocidad a Pot.Cte Const. Power Speed. (rpm)	
111	198	19,6	8,7	418	15,0	1233	293	27,6	12,8	418	15,5	750	8,3
211	198	25,6	11,8	569	20,0	1598	292	35,6	17,4	569	20,5	976	11,9
112	198	32,7	16,1	778	27,0	2127	293	45,9	23,9	778	27,5	1294	14,3
121	198	38,2	18,6	899	31,0	2419	292	53,1	27,5	899	31,5	1476	17,7
212	198	43,6	21,7	1049	36,0	2796	292	60,5	32,1	1049	36,5	1706	20,1
221	198	50,5	25,5	1229	42,0	3244	293	70,3	37,6	1229	42,5	1978	23,0
122	198	66,6	33,0	1590	54,0	4135	291	91,1	48,5	1590	54,5	2536	33,5
141	198	76,1	38,6	1859	63,0	4811	292	105,1	56,9	1859	63,5	2942	36,5
222	198	88,1	44,8	2159	73,0	5558	292	121,3	66,0	2159	73,5	3402	43,0
241	198	101,9	51,6	2489	84,0	6000	292	140,0	76,0	2489	84,5	3907	50,1
142	198	132,6	67,8	3269	110,0	6000	292	182,3	99,9	3269	110,5	5097	64,9

Otras Velocidades disponibles bajo consulta / Other speeds available on request

La tensión para el servicio S6 es mayor que Vb / Voltage for S6 duty is bigger than Vb

CORTE A-A

Las dimensiones marcadas en amarillo (cotas para la brida) están solo disponibles en la ejecución IM B35 que se suministra bajo pedido (no disponibles en la versión estándar IM B3)

The dimensions marked in yellow (flange dimensions) are only available in the IM B35 version, which is supplied on request (they are not available in the standard IM B3 version)

Conector Encoder / Encoder Plug

Ø 250 I6

12 185 4 105 110 89 355 12 57 832 (940 con freno / with brake)

Ø 18 (x4) Ø 300 132 91 262 353 12 216 279 332

CÓDIGO	H13P --- 5
EDICIÓN	04 28/11/23
CR	
AF	
CLIENTE	MAC QX 132 P
TIPOMOTOR	IM-B35
MONTAJE	IP-23
PROTECCIÓN	IC-06
REFRIGERACIÓN	RAL-7043
COLOR	
DESCRIPCIÓN	MOTOR DIMENSIONS
TIPO CÓDIGO	700521
MATERIAL	Phytosanitary wooden box
PESO	155 + 16 Kg
DIMENSIONES	1030 x 630 x 500 mm
ELABORA	Paula Trias
REVISOR	Jordi Trullen Pla - CTO
APROBADA	Jordi Trullen Pla - CTO

METODO DE PROYECCION

0 6 = 0.1 mm
6 30 = 0.2 mm
30 120 = 0.3 mm
120 500 = 0.5 mm

TOLERANCIA ANGULAR ± 1°
DISTANCIA ENTRE AGUJEROS ± 0.2 mm

⊥ // ↗ 0.1 mm

RUGOSIDADES
0.0125 - 0.0032 mm ▽
0.0032 - 0.0008 mm ▽▽
0.0008 - 0.0001 mm ▽▽▽

MATAR CANTOS VIVOS A 0.2x45°

EL CLIENTE ES RESPONSABLE DE QUE ESTA MAQUINA SEA ADECUADA PARA LA APLICACION PREVISTA / CUSTOMER IS RESPONSIBLE FOR THIS MACHINE IS BEING SUITABLE FOR THE INTENDED APPLICATION

Elabora:	Revisa:	Aprueba:
14/11/2023	14/11/2023	14/11/2023



MAC QX 132 X

- Hoja de Datos Técnicos Modo Motor -
- Driving mode Technical Datasheet -

Código DT-QX 132 X
Edición 06
Página 1 de 3
Fecha 14/11/2023

Ventilador / Fan		Rodamientos Delantero 6310 ZZ C3	Trasero 6208 ZZ C3	
Tipo de Refrigeración IC 06	Bearings Drive End		Non Drive End	
Cooling Mode	Nº de polos 4	Momento de inercia J= 0,114 Kg m²	Peso Motor 175 Kg	
Tensión / Voltage 1 ph 230 V	No of poles	Rotor Inertia	Motor Weight	
Frec. / Frequency 50 Hz 60 Hz	Protección IP 23	Construcción IM B3 standard	Equilibrado grado A	
Corriente / Current 0,6 A 0,8 A	Protection Degree	Mounting IM B35 on request	Balancing degree	
Condens. / Capacitor 4 uF / 400 V	Nivel de ruido < 80 dB	Velocidad máxima mecánica 6000 rpm		
Velocidad / Speed 2542 rpm	Noise Level	Max. Mechanical Speed		
Por favor, indicar en los pedidos la alimentación deseada para el ventilador / Please indicate the required fan supply voltage when placing your order		Aislamiento Cl. H	Incremento Temperatura Cl. F	Termistor PTC155° C
Insulation		Temperature Rise	Thermistor	
Ambiente < 40 °C < 1000 m		Comutación Variador 4 kHz ; IVIC C/B acc. EN60034-25		
Ambient		Inverter Switching		
Normas de referencia EN60034	Freno de Bloqueo (opcional) 150 Nm	24 Vdc	3.5 A	85 W 12 Kg J = 0.0029 Kg m²
Reference Standards	Holding Brake (optional)			
Tensión de Base del Motor Vb ± 5% 400 V		Tensión Máxima de Salida del Convertidor Vc 400 V		
Motor Base Voltage		Inverter max. Output Voltage		

Bobinado Winding	Servicio / Service S1						Servicio / Service S6 - 40%						Corriente en vacío No Load Current (A)
	Nm	A ± 2%	KW	rpm	Hz	Velocidad a Pot.Cte Const. Power Speed. (rpm)	Nm	A ± 5%	KW	rpm	Hz	Velocidad a Pot.Cte Const. Power Speed. (rpm)	
111	247	21,0	8,5	329	12,0	940	365	29,2	12,6	329	12,5	565	9,8
211	247	27,0	12,0	464	16,5	1251	364	37,3	17,7	464	17,0	752	12,8
112	247	34,5	16,3	629	22,0	1636	364	47,7	24,0	629	22,5	984	16,5
121	247	39,6	19,4	749	26,0	1914	365	55,2	28,6	749	26,5	1148	17,9
212	247	45,3	22,5	869	30,0	2192	365	62,8	33,2	869	30,5	1317	21,2
221	247	52,6	26,3	1019	35,0	2540	365	73,0	38,9	1019	35,5	1526	24,4
122	247	68,0	34,9	1349	46,0	3306	365	94,3	51,5	1349	46,5	1987	31,9
141	247	78,6	40,3	1559	53,0	3794	365	108,7	59,5	1559	53,5	2281	37,2
222	247	91,5	46,5	1799	61,0	4349	364	125,4	68,5	1799	61,5	2623	45,5
241	247	104,8	54,3	2099	71,0	5049	364	144,8	80,1	2099	71,5	3037	50,0
142	247	136,2	71,4	2759	93,0	6000	364	188,2	105,3	2759	93,5	3960	64,9

Otras Velocidades disponibles bajo consulta / Other speeds available on request

La tensión para el servicio S6 es mayor que Vb / Voltage for S6 duty is bigger than Vb

Las dimensiones marcadas en amarillo (cotas para la brida) están solo disponibles en la ejecución IM B35 que se suministra bajo pedido (no disponibles en la versión estándar IM B3)

CORTE A-A

The dimensions marked in yellow (flange dimensions) are only available in the IM B35 version, which is supplied on request (they are not available in the standard IM B3 version)

Conector Encoder / Encoder Plug

EL CUENTE ES RESPONSABLE DE QUE ESTA MÁQUINA SEA ADECUADA PARA LA APLICACIÓN PREVISTA / CUSTOMER IS RESPONSIBLE FOR THIS MACHINE IS BEING SUITABLE FOR THE INTENDED APPLICATION

CÓDIGO / CODE	H13X --- 5
EDICIÓN / EDITION	04 28/11/23
CR	
AF	
CLIENTE / CUSTOMER	
TIPOMOTOR / MOTOR TYPE	MAC QX 132 X
MONTAJE / MOUNTING	IM-B35
PROTECCIÓN / PROTECTION	IP-23
REFRIGERACIÓN / COOLING	IC-06
COLOR / COLOUR	RAL-7043
DESCRIPCIÓN / DESCRIPTION	MOTOR DIMENSIONS
TIPO CÓDIGO / TYPE CODE	700521
MATERIAL	Phytosanitary wooden box
PESO / WEIGHT	175 + 16 Kg
DIMENSIONES / DIMENSIONS	1030 x 630 x 500 mm
ELABORAR /	Paula Trias
REVISAR /	Jordi Trullen Pla - Jordi Trullen Pla
APROBAR /	Jordi Trullen Pla - Jordi Trullen Pla

MÉTODO DE PROYECCIÓN

0 6 ± 0.1 mm
6 30 ± 0.2 mm
30 120 ± 0.3 mm
120 500 ± 0.5 mm

TOLERANCIA ANGULAR ± 1°

DISTANCIA ENTRE AGUJEROS ± 0.2 mm

TOLERANCIAS POR DEFECTO

⊥ // 0.1 mm

RUGOSIDADES

0.0125 - 0.0032 mm ▽
0.0032 - 0.0008 mm ▽
0.0008 - 0.0001 mm ▽

MATAR CANTOS VIVOS A 0.2x45°

Elabora: 14/11/2023	Revisa: 14/11/2023	Aproba: 14/11/2023
---------------------	--------------------	--------------------



MAC QX 160 S

- Hoja de Datos Técnicos Modo Motor -
- Driving mode Technical Datasheet -

Código DT-QX 160 S
Edición 05
Página 1 de 3
Fecha 14/11/2023

Ventilador / Fan		Rodamientos Delantero 6312 ZZ C3	Trasero 6310 ZZ C3	
Tipo de Refrigeración IC 06		Bearings Drive End	Non Drive End	
Cooling Mode		Nº de polos 4	Momento de inercia J= 0,239 Kg m ²	Peso Motor 235 Kg
Tensión / Voltage 3 x 400 V 3 x 460 V		No of poles	Rotor Inertia	Motor Weight
Frec. / Frequency 50 Hz 60 Hz		Protección IP 23	Construcción IM B3 standard	Equilibrado grado A
Corriente / Current 1,0 A 1,0 A		Protection Degree	Mounting IM B35 on request	Balancing degree
Velocidad / Speed 2800 rpm 3300 rpm		Nivel de ruido < 80 dB	Velocidad máxima mecánica 5000 rpm	
		Noise Level	Max. Mechanical Speed	
Por favor, indicar en los pedidos la alimentación deseada para el ventilador / Please indicate the required fan supply voltage when placing your order		Aislamiento Cl. H	Incremento Temperatura Cl. F	Termistor PTC155° C
Insulation		Temperature Rise	Thermistor	
Ambiente < 40 °C < 1000 m		Comutación Variador 4 kHz ; IVIC C/B acc. EN60034-25		
Ambient		Inverter Switching		
Normas de referencia EN60034		Freno de Bloqueo (opcional) 300 Nm 24 Vdc 2.5 A 60 W 18 Kg J = 0.0017 Kg m ²		
Reference Standards		Holding Brake (optional)		
Tensión de Base del Motor Vb ± 5% 400 V		Tensión Máxima de Salida del Convertidor Vc 400 V		
Motor Base Voltage		Inverter max. Output Voltage		

Bobinado Winding	Servicio / Service S1						Servicio / Service S6 - 40%						Corriente en vacío No Load Current (A)
	Nm	A ± 2%	KW	rpm	Hz	Velocidad a Pot. Const. Power Speed. (rpm)	Nm	A ± 5%	KW	rpm	Hz	Velocidad a Pot. Const. Power Speed. (rpm)	
A41	310	32,3	16,7	513	18,0	1821	461	46,0	24,7	513	18,4	1110	12,4
B41	310	40,4	21,5	663	23,0	2294	461	57,7	32,0	663	23,4	1398	15,3
C41	310	48,3	26,4	814	28,0	2764	461	69,1	39,3	814	28,4	1683	17,9
D41	310	53,7	29,4	904	31,0	3048	461	76,4	43,6	904	31,4	1859	20,8
E41	310	64,1	35,2	1083	37,0	3620	460	90,7	52,2	1083	37,4	2211	25,9
F41	310	73,8	41,0	1263	43,0	4189	460	104,6	60,9	1263	43,4	2558	29,5
G41	310	87,1	48,8	1503	51,0	4948	460	123,4	72,4	1503	51,4	3021	35,1
H41	310	96,0	54,6	1683	57,0	5000	461	136,8	81,2	1683	57,4	3364	36,8
I41	310	106,2	60,5	1863	63,0	5000	460	150,9	89,8	1863	63,4	3713	41,4
J41	310	119,4	68,3	2103	71,0	5000	460	169,7	101,4	2103	71,4	4176	46,7
F42	310	128,0	73,2	2253	76,0	5000	460	181,8	108,6	2253	76,4	4466	50,3
G42	310	151,2	86,8	2673	90,0	5000	460	214,7	128,9	2673	90,4	5000	59,6
H42	310	166,2	96,5	2973	100,0	5000	461	237,1	143,5	2973	100,4	5000	62,6

Otras Velocidades disponibles bajo consulta / Other speeds available on request

La tensión para el servicio S6 es mayor que Vb / Voltage for S6 duty is bigger than Vb

CORTE A-A

Las dimensiones marcadas en amarillo (cotas para la brida) están solo disponibles en la ejecución IM B35 que se suministra bajo pedido (no disponibles en la versión estándar IM B3)

The dimensions marked in yellow (flange dimensions) are only available in the IM B35 version, which is supplied on request (they are not available in the standard IM B3 version)

Conector Encoder / Encoder Plug

COLEGIO CODE	H16S -- 5
EDICION EDITION	06 30/11/23
CR	
AF	
CLIENTE CUSTOMER	
TIPUS MOTOR MOTOR TYPE	MAC QX 160 S
MONTAJE MOUNTING	IM-B35
PROTECCION PROTECTION	IP-23
REFRIGERACION COOLING	IC-06
COLOR COLOUR	RAL-7043
DESCRIPCION DESCRIPTION	MOTOR DIMENSIONS
TIPO COLEGIO TYPE CODE	700521
MATERIAL	Phytosanitary wooden box
PESO WEIGHT	235 + 21 Kg
EMBALAJE PACKAGING	1230 x 630 x 850 mm
ELABORA	Paula Trias
REVISAR	Jordi Trullen Pla - CTO
APRUEBA	Jordi Trullen Pla - CTO

METODO DE PROYECCION ± 0.1

TOLERANCIAS POR DEFECTO

0	6 ± 0.1 mm
6	30 ± 0.2 mm
30	120 ± 0.3 mm
120	500 ± 0.5 mm

TOLERANCIA ANGULAR ± 1°

DISTANCIA ENTRE AGUJEROS ± 0.2 mm

∠ // 0.1 mm

RUGOSIDADES

0.0125 - 0.0032 mm	▽
0.0032 - 0.0008 mm	▽▽
0.0008 - 0.0001 mm	▽▽▽

MATAR CANTOS VIVOS A 0.2x45°

Elabora: 14/11/2023	Revisa: 14/11/2023	Aprueba: 14/11/2023
---------------------	--------------------	---------------------



MAC QX 160 M

- Hoja de Datos Técnicos Modo Motor -
- Driving mode Technical Datasheet -

Código DT-QX 160 M
Edición 05
Página 1 de 3
Fecha 14/11/2023

Ventilador / Fan		Rodamientos Delantero 6312 ZZ C3	Trasero 6310 ZZ C3	
Tipo de Refrigeración IC 06		Bearings Drive End 6312 ZZ C3 Non Drive End 6310 ZZ C3		
Cooling Mode		Nº de polos 4	Momento de inercia J= 0,295 Kg m²	Peso Motor 265 Kg
Tensión / Voltage 3 x 400 V 3 x 460 V		No of poles 4 Rotor Inertia J= 0,295 Kg m² Motor Weight 265 Kg		
Frec. / Frequency 50 Hz 60 Hz		Protección IP 23		Construcción IM B3 standard
Corriente / Current 1,0 A 1,0 A		Protection Degree IP 23		Mounting IM B35 on request
Velocidad / Speed 2800 rpm 3300 rpm		Nivel de ruido < 80 dB		Velocidad máxima mecánica 5000 rpm
		Noise Level < 80 dB		Max. Mechanical Speed 5000 rpm
Por favor, indicar en los pedidos la alimentación deseada para el ventilador / Please indicate the required fan supply voltage when placing your order		Aislamiento Cl. H	Incremento Temperatura Cl. F	Termistor PTC155° C
		Insulation Cl. H		Temperature Rise Cl. F
		Ambiente < 40 °C < 1000 m		Conmutación Variador 4 kHz ; IVIC C/B acc. EN60034-25
		Ambient < 40 °C < 1000 m		Inverter Switching 4 kHz ; IVIC C/B acc. EN60034-25
Normas de referencia EN60034		Freno de Bloqueo (opcional) 300 Nm 24 Vdc 2.5 A 60 W 18 Kg J = 0.0017 Kg m²		
Reference Standards EN60034		Holding Brake (optional) 300 Nm 24 Vdc 2.5 A 60 W 18 Kg J = 0.0017 Kg m²		
Tensión de Base del Motor Vb ± 5% 400 V		Tensión Máxima de Salida del Convertidor Vc 400 V		
Motor Base Voltage Vb ± 5% 400 V		Inverter max. Output Voltage Vc 400 V		

Bobinado Winding	Servicio / Service S1						Servicio / Service S6 - 40%						Corriente en vacío No Load Current (A)
	Nm	A ± 2%	KW	rpm	Hz	Velocidad a Pot. Const. Power Speed (rpm)	Nm	A ± 5%	KW	rpm	Hz	Velocidad a Pot. Const. Power Speed (rpm)	
A41	395	41,1	21,3	516	18,0	1797	586	58,4	31,7	516	18,4	1096	16,2
B41	395	51,6	27,5	666	23,0	2266	586	73,2	40,9	666	23,4	1384	20,6
C41	395	60,9	33,7	815	28,0	2741	587	87,1	50,1	815	28,4	1669	22,5
D41	395	69,6	38,7	935	32,0	3117	587	99,3	57,5	935	32,4	1900	26,3
E41	395	81,3	44,9	1086	37,0	3584	586	115,1	66,6	1086	37,4	2189	33,1
F41	395	88,4	49,8	1205	41,0	3964	587	126,0	74,0	1205	41,4	2417	33,6
G41	395	97,3	54,8	1325	45,0	4341	587	138,2	81,4	1325	45,4	2649	38,1
H41	395	108,0	61,0	1476	50,0	4808	586	153,2	90,6	1476	50,4	2935	42,9
I41	395	121,2	69,7	1685	57,0	5000	587	173,1	103,6	1685	57,4	3334	45,5
J41	395	138,6	79,6	1925	65,0	5000	587	197,3	118,3	1925	65,4	3796	53,4
F42	395	152,6	88,3	2135	72,0	5000	587	217,8	131,2	2135	72,4	4196	57,6
G42	395	168,0	97,0	2345	79,0	5000	587	239,1	144,1	2345	79,4	4601	64,8
H42	395	186,5	108,2	2615	88,0	5000	587	265,7	160,7	2615	88,4	5000	71,6
I42	395	209,9	121,8	2945	99,0	5000	587	298,7	180,9	2945	99,4	5000	81,2

Otras Velocidades disponibles bajo consulta / Other speeds available on request

La tensión para el servicio S6 es mayor que Vb / Voltage for S6 duty is bigger than Vb

Las dimensiones marcadas en amarillo (cota para la brida) están solo disponibles en la ejecución IM B35 que se suministra bajo pedido (no disponibles en la versión estándar IM B3)

CORTE A-A

The dimensions marked in yellow (flange dimensions) are only available in the IM B35 version, which is supplied on request (they are not available in the standard IM B3 version)

Conector Encoder / Encoder Plug

EL CLIENTE ES RESPONSABLE DE QUE ESTA MÁQUINA SEA ADECUADA PARA LA APLICACIÓN PREVISTA / CUSTOMER IS RESPONSIBLE FOR THIS MACHINE IS BEING SUITABLE FOR THE INTENDED APPLICATION

CÓDIGO CODE	H16M --- 5
EDICIÓN EDITION	06 30/11/23
CR	
AF	
CLIENTE CUSTOMER	
TIPO MOTOR MOTOR TYPE	MAC QX 160 M
MONTAJE MOUNTING	IM-B35
PROTECCIÓN PROTECTION	IP-23
REFRIGERACIÓN COOLING	IC-06
COLOR COLOUR	RAL-7043
DESCRIPCIÓN DESCRIPTION	MOTOR DIMENSIONS
TIPO CÓDIGO TYPE-CODE	700521
MATERIAL	Phytosanitary wooden box
PESO WEIGHT	265 + 21 Kg
DIMENSIONES DIMENSIONS	1230 x 630 x 850 mm
ELABORADOR	Paula Trias
REVISOR	Jordi Trullén Pla - CTO
APRUEBA	Jordi Trullén Pla - CTO

MÉTODO DE PROYECCIÓN	
0	6 ± 0.1 mm
6	30 ± 0.2 mm
30	120 ± 0.3 mm
120	500 ± 0.5 mm
TOLERANCIA ANGULAR = 1°	
DISTANCIA ENTRE AGUJEROS = 0.2 mm	
0.1 mm	
RUGOSIDADES	
0.0125 - 0.0032 mm	▽▽
0.0032 - 0.0008 mm	▽▽▽
0.0008 - 0.0001 mm	▽▽▽▽
MATAR CANTOS VIVOS A 0.2x45°	

Elabora:	Revisa:	Aprueba:
14/11/2023	14/11/2023	14/11/2023



MAC QX 160 L

- Hoja de Datos Técnicos Modo Motor -
- Driving mode Technical Datasheet -

Código DT-QX 160 L
Edición 05
Página 1 de 3
Fecha 14/11/2023

Ventilador / Fan	Rodamientos <i>Bearings</i>	Delantero <i>Drive End</i>	6312 ZZ C3		Trasero <i>Non Drive End</i>	6310 ZZ C3		
Tipo de Refrigeración <i>Cooling Mode</i>	IC 06							
Tensión / Voltage	3 x 400 V	3 x 460 V	Nº de polos <i>No of poles</i>	4	Momento de inercia <i>Rotor Inertia</i>	J= 0,352 Kg m ²	Peso Motor <i>Motor Weight</i>	305 Kg
Frec. / Frequency	50 Hz	60 Hz	Protección <i>Protection Degree</i>	IP 23	Construcción <i>Mounting</i>	IM B3 standard	Equilibrado grado <i>Balancing degree</i>	A
Corriente / Current	1,0 A	1,0 A	Nivel de ruido <i>Noise Level</i>	< 80 dB	Velocidad máxima mecánica <i>Max. Mechanical Speed</i>	5000 rpm		
Velocidad / Speed	2800 rpm	3300 rpm	Aislamiento <i>Insulation</i>	Cl. H	Incremento Temperatura <i>Temperature Rise</i>	Cl. F	Termistor <i>Thermistor</i>	PTC155° C
Por favor, indicar en los pedidos la alimentación deseada para el ventilador / Please indicate the required fan supply voltage when placing your order			Ambiente <i>Ambient</i>	< 40 °C < 1000 m		Conmutación Variador <i>Inverter Switching</i>	4 kHz ; IVIC C/B acc. EN60034-25	
Normas de referencia <i>Reference Standards</i>	EN60034		Freno de Bloqueo (opcional) <i>Holding Brake (optional)</i>	300 Nm	24 Vdc	2.5 A	60 W	18 Kg J = 0.0017 Kg m ²
Tensión de Base del Motor <i>Motor Base Voltage</i>			Vb ± 5% 400 V		Tensión Máxima de Salida del Convertidor <i>Inverter max. Output Voltage</i>			Vc 400 V

Bobinado Winding	Servicio / Service S1						Servicio / Service S6 - 40%						Corriente en vacío No Load Current (A)
	Nm	A ± 2%	KW	rpm	Hz	Velocidad a Pot. Cte Const. Power Speed (rpm)	Nm	A ± 5%	KW	rpm	Hz	Velocidad a Pot. Cte Const. Power Speed (rpm)	
A41	470	46,7	23,9	487	17,0	1836	697	65,8	35,5	487	17,4	1129	19,6
B41	470	54,3	28,4	577	20,0	2140	697	76,5	42,1	577	20,4	1317	22,8
C41	470	65,2	34,3	698	24,0	2543	695	91,2	50,8	698	24,4	1568	28,8
D41	470	80,9	44,6	907	31,0	3260	698	114,7	66,2	907	31,4	2002	32,3
E41	470	96,6	53,5	1087	37,0	3871	697	136,4	79,3	1087	37,4	2380	40,0
F41	470	107,5	59,4	1207	41,0	4278	696	151,1	88,0	1207	41,4	2634	45,8
G41	470	121,1	66,8	1358	46,0	4783	696	169,6	98,9	1358	46,4	2948	53,1
H41	470	137,9	77,1	1567	53,0	5000	696	193,9	114,2	1567	53,4	3386	58,9
I41	470	160,8	90,4	1837	62,0	5000	696	226,1	133,9	1837	62,4	3951	68,8
F42	470	185,3	105,2	2137	72,0	5000	697	261,1	155,9	2137	72,4	4575	77,8
G42	460	206,4	114,5	2378	80,0	5000	680	287,0	169,2	2378	80,4	5000	94,8
H42	450	231,2	129,0	2738	92,0	5000	665	321,7	190,7	2738	92,3	5000	105,8
I42	440	266,0	146,9	3188	107,0	5000	649	367,5	216,7	3188	107,3	5000	126,9

Otras Velocidades disponibles bajo consulta / Other speeds available on request

La tensión para el servicio S6 es mayor que Vb / Voltage for S6 duty is bigger than Vb

Las dimensiones marcadas en amarillo (cotas para la brida) están solo disponibles en la ejecución IM B35 que se suministra bajo pedido (no disponibles en la versión estándar IM B3)

CORTE A-A

The dimensions marked in yellow (flange dimensions) are only available in the IM B35 version, which is supplied on request (they are not available in the standard IM B3 version)

Conector Encoder / Encoder Plug

EL CLIENTE ES RESPONSABLE DE QUE ESTA MAQUINA SEA ADECUADA PARA LA APLICACION PREVISTA / CUSTOMER IS RESPONSIBLE FOR THIS MACHINE IS BEING SUITABLE FOR THE INTENDED APPLICATION

CÓDIGO / CODE	H16L --- 5
EDICIÓN / EDITION	06 30/11/23
CR	
AF	
CLIENTE / CUSTOMER	
TIPO MOTOR / MOTOR TYPE	MAC QX 160 L
MONTAJE / MOUNTING	IM-B35
PROTECCIÓN / PROTECTION	IP-23
REFRIGERACIÓN / COOLING	IC-06
COLOR / COLOUR	RAL-7043
DESCRIPCIÓN / DESCRIPTION	MOTOR DIMENSIONS
TIPO / COLOR / TYPE / CODE	700521
MATERIAL	Phytosanitary wooden box
PESO / WEIGHT	305 + 21 Kg
DIMENSIONES / DIMENSIONS	1230 x 630 x 850 mm
ELABORA	Paula Trias
REVISÓ	Jordi Trullén Pla - Ingeniero de Proyectos de Producto
APROBÓ	Jordi Trullén Pla - CTO

MÉTODO DE PROYECCIÓN

0 6 ± 0.1 mm
6 30 ± 0.2 mm
30 120 ± 0.3 mm
120 500 ± 0.5 mm

TOLERANCIA ANGULAR ± 1°

DISTANCIA ENTRE AGUJEROS ± 0.2 mm

0 ± 0.1 mm

RUGOSIDADES

0.0125 - 0.0032 mm
0.0032 - 0.0008 mm
0.0008 - 0.0001 mm

MÁX. CANTOS VIVOS A 0.2x45°

Elabora:	Revisa:	Aproba:
14/11/2023	14/11/2023	14/11/2023



MAC QX 160 P

- Hoja de Datos Técnicos Modo Motor -
- Driving mode Technical Datasheet -

Código DT-QX 160 P
Edición 05
Página 1 de 3
Fecha 14/11/2023

Ventilador / Fan	Rodamientos <i>Bearings</i>	Delantero <i>Drive End</i>	6312 ZZ C3		Trasero <i>Non Drive End</i>	6310 ZZ C3		
Tipo de Refrigeración <i>Cooling Mode</i>	IC 06							
Tensión / Voltage	3 x 400 V	3 x 460 V	Nº de polos <i>No of poles</i>	4	Momento de inercia <i>Rotor Inertia</i>	J= 0,389 Kg m ²	Peso Motor <i>Motor Weight</i>	330 Kg
Frec. / Frequency	50 Hz	60 Hz	Protección <i>Protection Degree</i>	IP 23	Construcción <i>Mounting</i>	IM B3 on request	Equilibrado grado <i>Balancing degree</i>	A
Corriente / Current	1,0 A	1,0 A	Nivel de ruido <i>Noise Level</i>	< 80 dB		Velocidad máxima mecánica <i>Max. Mechanical Speed</i>	5000 rpm	
Velocidad / Speed	2800 rpm	3300 rpm	Aislamiento <i>Insulation</i>	Cl. H	Incremento Temperatura <i>Temperature Rise</i>	Cl. F	Termistor <i>Thermistor</i>	PTC155° C
Por favor, indicar en los pedidos la alimentación deseada para el ventilador / Please indicate the required fan supply voltage when placing your order			Ambiente <i>Ambient</i>	< 40 °C < 1000 m		Conmutación Variador <i>Inverter Switching</i>	4 kHz ; IVIC C/B acc. EN60034-25	
Normas de referencia <i>Reference Standards</i>	EN60034		Freno de Bloqueo (opcional) <i>Holding Brake (optional)</i>	300 Nm	24 Vdc	2.5 A	60 W	18 Kg J = 0.0017 Kg m ²
Tensión de Base del Motor <i>Motor Base Voltage</i>	Vb ± 5% 400 V		Tensión Máxima de Salida del Convertidor <i>Inverter max. Output Voltage</i>	Vc 400 V				

Bobinado Winding	Servicio / Service S1						Servicio / Service S6 - 40%						Corriente en vacío No Load Current (A)
	Nm	A ± 2%	KW	rpm	Hz	Velocidad a Pot. Cte Const. Power Speed (rpm)	Nm	A ± 5%	KW	rpm	Hz	Velocidad a Pot. Cte Const. Power Speed (rpm)	
A41	525	53,1	28,4	516	18,0	1828	780	75,7	42,1	516	18,4	1127	20,3
B41	525	70,0	38,2	696	24,0	2403	780	99,9	56,8	696	24,4	1481	26,6
C41	525	81,1	44,9	817	28,0	2783	780	115,6	66,7	817	28,4	1715	31,2
D41	525	97,7	54,7	996	34,0	3362	780	139,2	81,3	996	34,4	2072	37,5
E41	525	108,4	61,3	1116	38,0	3746	780	154,6	91,2	1116	38,4	2308	41,0
F41	525	121,9	69,6	1266	43,0	4226	780	174,1	103,4	1266	43,4	2603	45,5
G41	525	139,2	79,5	1446	49,0	4802	780	198,1	118,1	1446	49,4	2960	53,7
H41	525	162,5	92,7	1687	57,0	5000	779	230,6	137,6	1687	57,4	3434	64,6
I41	525	194,6	112,5	2046	69,0	5000	780	277,0	167,0	2046	69,4	4144	75,2
F42	510	205,6	118,9	2227	75,0	5000	757	292,2	176,6	2227	75,4	4813	80,4
G42	495	229,2	132,6	2558	86,0	5000	735	325,0	196,8	2558	86,4	5000	91,5
H42	480	261,1	149,7	2978	100,0	5000	711	367,8	221,9	2978	100,3	5000	110,0

Otras Velocidades disponibles bajo consulta / Other speeds available on request

La tensión para el servicio S6 es mayor que Vb / Voltage for S6 duty is bigger than Vb

CORTE A-A

Las dimensiones marcadas en amarillo (cotas para la brida) están solo disponibles en la ejecución IM B35 que se suministra bajo pedido (no disponibles en la versión estándar IM B3)

The dimensions marked in yellow (flange dimensions) are only available in the IM B35 version, which is supplied on request (they are not available in the standard IM B3 version)

Conector Encoder / Encoder Plug

CÓDIGO / CODE	H16 --- 5
EDICIÓN / EDITION	06 30/11/23
CR	
AF	
CLIENTE / CUSTOMER	
TIPO MOTOR / MOTOR TYPE	MAC QX 160 P
MONTAJE / MOUNTING	IM-B35
PROTECCIÓN / PROTECTION	IP-23
REFRIGERACIÓN / COOLING	IC-06
COLOR / COLOUR	RAL-7043
DESCRIPCIÓN / DESCRIPTION	MOTOR DIMENSIONS
TIPO / COLOR / TYPE / CODE	700521
MATERIAL	Phytosanitary wooden box
PESO / WEIGHT	330 + 21 Kg
DIMENSIONES / DIMENSIONS	1230 x 630 x 850 mm
ELABORACIÓN	Paula Trias
REVISIÓN	Jordi Trullen Pla - Ingeniero de Diseño de Producto
APRUEBA	Jordi Trullen Pla - Ingeniero de Diseño de Producto

METODO DE PROYECCION

0 6 ± 0.1 mm
6 30 ± 0.2 mm
30 120 ± 0.3 mm
120 500 ± 0.5 mm

TOLERANCIA ANGULAR ± 1°

DISTANCIA ENTRE AGUJEROS ± 0.2 mm

⊥ // ↗ 0.1 mm

RUGOSIDADES

0.0125 - 0.0032 mm ▽
0.0032 - 0.0008 mm ▽▽
0.0008 - 0.0001 mm ▽▽▽

MATAR CANTOS VIVOS A 0.2x45°

Elabora:	Revisa:	Aprueba:
14/11/2023	14/11/2023	14/11/2023



MAC QX 160 X

- Hoja de Datos Técnicos Modo Motor -
- Driving mode Technical Datasheet -

Código DT-QX 160 X
Edición 04
Página 1 de 3
Fecha 14/11/2023

Ventilador / Fan		Rodamientos Delantero 6312 ZZ C3	Trasero 6310 ZZ C3	
Tipo de Refrigeración IC 06		Bearings Drive End 6312 ZZ C3 Non Drive End 6310 ZZ C3		
Cooling Mode		Nº de polos 4	Momento de inercia J= 0,432 Kg m²	Peso Motor 360 Kg
Tensión / Voltage 3 x 400 V 3 x 460 V		No of poles		Motor Weight
Frec. / Frequency 50 Hz 60 Hz		Protección IP 23		Construcción IM B3 standard
Corriente / Current 1,0 A 1,0 A		Protection Degree		Mounting IM B35 on request
Velocidad / Speed 2800 rpm 3300 rpm		Nivel de ruido < 80 dB		Velocidad máxima mecánica 5000 rpm
		Noise Level		Max. Mechanical Speed
Por favor, indicar en los pedidos la alimentación deseada para el ventilador / Please indicate the required fan supply voltage when placing your order		Aislamiento Cl. H	Incremento Temperatura Cl. F	Termistor PTC155° C
Insulation		Temperature Rise		Thermistor
Normas de referencia EN60034		Ambiente < 40 °C < 1000 m		Comutación Variador 4 kHz ; IVIC C/B acc. EN60034-25
Reference Standards		Ambient		Inverter Switching
		Freno de Bloqueo (opcional) 300 Nm 24 Vdc 2.5 A 60 W 18 Kg J = 0.0017 Kg m ²		Holding Brake (optional)
Tensión de Base del Motor Vb ± 5% 400 V		Tensión Máxima de Salida del Convertidor Vc 400 V		
Motor Base Voltage		Inverter max. Output Voltage		

Bobinado Winding	Servicio / Service S1						Servicio / Service S6 - 40%						Corriente en vacío No Load Current (A)
	Nm	A ± 2%	KW	rpm	Hz	Velocidad a Pot. Cte Const. Power Speed (rpm)	Nm	A ± 5%	KW	rpm	Hz	Velocidad a Pot. Cte Const. Power Speed (rpm)	
A41	590	65,2	32,0	518	18,0	2099	869	89,6	47,1	518	18,4	1300	31,8
B41	590	73,9	37,5	607	21,0	2435	871	102,3	55,3	607	21,4	1505	34,7
C41	590	85,6	44,8	726	25,0	2881	873	119,5	66,3	726	25,4	1777	38,3
D41	590	102,4	54,2	877	30,0	3429	872	142,3	80,0	877	30,4	2118	47,2
E41	590	126,9	68,9	1116	38,0	4318	875	179,3	102,2	1116	38,4	2655	52,2
F41	590	146,1	78,3	1267	43,0	4866	870	201,8	115,4	1267	43,4	3011	69,7
G41	590	169,3	93,0	1506	51,0	5000	872	236,0	137,5	1506	51,4	3552	76,5
H41	590	203,4	111,6	1807	61,0	5000	871	282,2	164,8	1807	61,4	4237	94,6
E42	570	215,1	116,8	1958	66,0	5000	841	296,7	172,3	1958	66,4	4972	103,5
F42	550	239,0	130,0	2258	76,0	5000	811	329,4	191,7	2258	76,4	5000	115,7
G42	525	268,2	145,6	2648	89,0	5000	773	367,1	214,3	2648	89,3	5000	134,3
H42	480	299,6	161,9	3220	108,0	5000	705	407,0	237,8	3220	108,3	5000	155,5

Otras Velocidades disponibles bajo consulta / Other speeds available on request

La tensión para el servicio S6 es mayor que Vb / Voltage for S6 duty is bigger than Vb

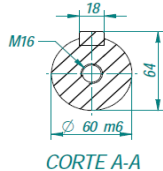

Las dimensiones marcadas en amarillo (cotas para la brida) están solo disponibles en la ejecución IM B35 que se suministra bajo pedido (no disponibles en la versión estándar IM B3)

The dimensions marked in yellow (flange dimensions) are only available in the IM B35 version, which is supplied on request (they are not available in the standard IM B3 version)

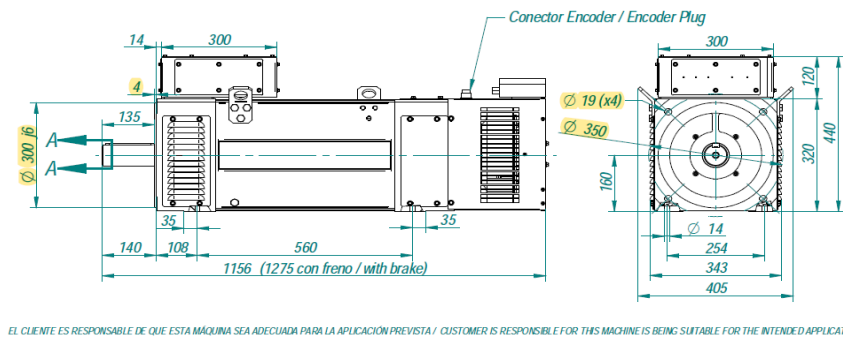

EL CLIENTE ES RESPONSABLE DE QUE ESTA MÁQUINA SEA ADECUADA PARA LA APLICACIÓN PREVISTA / CUSTOMER IS RESPONSIBLE FOR THIS MACHINE IS BEING SUITABLE FOR THE INTENDED APPLICATION

CÓDIGO CODE	H16X --- 5
EDICIÓN EDITION	05 30/11/23
CR	
AF	
CLIENTE CUSTOMER	
TIPO MOTOR MOTOR TYPE	MAC QX 160 X
MONTAJE MOUNTING	IM-B35
PROTECCIÓN PROTECTION	IP-23
REFRIGERACIÓN COOLING	IC-06
COLOR COLOUR	RAL-7043
DESCRIPCIÓN DESCRIPTION	MOTOR DIMENSIONS
TIPO CÓDIGO TYPE CODE	700521
MATERIAL	Phytosanitary wooden box
PESO WEIGHT	360 + 25 Kg
DIMENSIONES DIMENSIONS	1530 x 730 x 1000 mm
ELABORA	Paula Trias
REVIS	Jordi Trullén Pla
APRUEBA	Jordi Trullén Pla
VASCAT	
MÉTODO DE PROYECCIÓN	
TOLERANCIAS POR EFECTO	
TOLERANCIA ANGULAR ± 1°	
DISTANCIA ENTRE AGUJEROS ± 0.2 mm	
RUGOSIDADES	
MATAR CANTOS VIVOS A 0.2x45°	

Elabora: 14/11/2023	Revisa: 14/11/2023	Aprueba: 14/11/2023
---------------------	--------------------	---------------------



MAC QX 200 S

- Hoja de Datos Técnicos Modo Motor -
- Driving mode Technical Datasheet -

Código DT-QX 200 S
Edición 05
Página 1 de 3
Fecha 14/11/2023

Ventilador / Fan	Rodamientos <i>Bearings</i>	Delantero <i>Drive End</i>	6316 ZZ C3	Trasero <i>Non Drive End</i>	6312 ZZ C3
Tipo de Refrigeración <i>Cooling Mode</i>	IC 06	Nº de polos <i>No of poles</i>	6	Momento de inercia <i>Rotor Inertia</i>	J= 0.597 Kg m ²
Tensión / Voltage	3 x 400 V 3 x 460 V	Construcción <i>Mounting</i>	IM B3 IM B35 on request	Peso Motor <i>Motor Weight</i>	375 Kg
Frec. / Frequency	50 Hz 60 Hz	Protección <i>Protection Degree</i>	IP 23	Equilibrado grado <i>Balancing degree</i>	A
Corriente / Current	2,6 A 2,6 A	Nivel de ruido <i>Noise Level</i>	< 87 dB	Velocidad máxima mecánica <i>Max. Mechanical Speed</i>	4000 rpm
Velocidad / Speed	2835 rpm 3400 rpm	Aislamiento <i>Insulation</i>	Cl. H	Incremento Temperatura <i>Temperature Rise</i>	Cl. F
Por favor, indicar en los pedidos la alimentación deseada para el ventilador / Please indicate the required fan supply voltage when placing your order		Termistor <i>Thermistor</i>	PTC155° C	Comutación Variador <i>Inverter Switching</i>	4 kHz ; IVIC C/B acc. EN60034-25
Normas de referencia <i>Reference Standards</i>	EN60034	Ambiente <i>Ambient</i>	< 40 °C < 1000 m	Freno de Bloqueo (opcional) <i>Holding Brake (optional)</i>	300 Nm 24 Vdc 2.5 A 60 W 18 Kg J = 0.0017 Kg m ²
Tensión de Base del Motor <i>Motor Base Voltage</i>	Vb ± 5%	400 V	Tensión Máxima de Salida del Convertidor <i>Inverter max. Output Voltage</i>	Vc	400 V

Bobinado Winding	Servicio / Service S1						Servicio / Service S6 - 40%						Corriente en vacío No Load Current (A)
	Nm	A ± 2%	KW	rpm	Hz	Velocidad a Pot.Cte Const. Power Speed. (rpm)	Nm	A ± 5%	KW	rpm	Hz	Velocidad a Pot.Cte Const. Power Speed. (rpm)	
A61	600	59.1	29.8	474	25.0	1074	890	83.5	44.2	474	25.6	689	24.2
B61	600	76.5	39.8	634	33.0	1396	890	108.4	59.1	634	33.6	896	30.8
C61	600	91.8	48.6	773	40.0	1681	891	130.3	72.1	773	40.7	1078	36.3
D61	600	120.6	63.7	1014	52.0	2163	889	169.7	94.4	1014	52.6	1391	51.3
E61	600	152.5	82.6	1314	67.0	2769	890	215.9	122.5	1314	67.6	1778	61.8
F61	600	175.9	95.1	1514	77.0	3174	889	248.2	141.0	1514	77.6	2039	73.1
G61	600	207.9	114.0	1814	92.0	3780	890	294.6	169.1	1814	92.6	2426	83.4
H61	600	228.7	125.3	1994	101.0	4000	890	323.7	185.9	1994	101.6	2660	92.7
I61	570	243.9	132.3	2216	112.0	4000	844	342.2	195.8	2216	112.6	3299	105.6

Otras Velocidades disponibles bajo consulta / Other speeds available on request

La tensión para el servicio S6 es mayor que Vb / Voltage for S6 duty is bigger than Vb

Las dimensiones marcadas en amarillo (cotas para la brida) están solo disponibles en la ejecución IM B35 que se suministra bajo pedido (no disponibles en la versión estándar IM B3)

CORTE A-A

The dimensions marked in yellow (flange dimensions) are only available in the IM B35 version, which is supplied on request (they are not available in the standard IM B3 version)

EL CLIENTE ES RESPONSABLE DE QUE ESTA MÁQUINA SEA ADECUADA PARA LA APLICACIÓN PREVISTA / CUSTOMER IS RESPONSIBLE FOR THIS MACHINE IS BEING SUITABLE FOR THE INTENDED APPLICATION

CODIGO CODE: H20S --- 5
EDICIÓN EDITION: 05 28/11/23
CR
AF
CLIENTE CUSTOMER:
TIPO DE MOTOR MOTOR TYPE: MAC QX 200 S
MONTAJE MOUNTING: IM-B35
PROTECCIÓN PROTECTION: IP-23
REFRIGERACIÓN COOLING: IC-06
COLOR COLOR: RAL-7043
DESCRIPCIÓN DESCRIPTION: MOTOR DIMENSIONS

TIPO-CODIGO TYPE-CODE: 700521

MATERIAL: Phytosanitary wooden box
PESO WEIGHT: 375 ± 21 Kg
DIMENSIONES DIMENSIONS: 1230 x 630 x 850 mm

ELABORADOR: Paula Trias
REVISOR: Jordi Trullén Pla - CTO
APROBADO: Jordi Trullén Pla - CTO

VASCAT

METODO DE PROYECCION:

TOLERANCIAS POR DEFECTO: 0 6 ± 0.1 mm
6 30 ± 0.2 mm
30 120 ± 0.3 mm
120 500 ± 0.5 mm

TOLERANCIA ANGULAR ± 1°
DISTANCIA ENTRE AGUJEROS ± 0.2 mm

RIGIDIDADES: 0.125 - 0.0032 mm
0.0032 - 0.0008 mm
0.0008 - 0.0001 mm

MATAR CANTOS VIVOS A 0.2x45°

Elabora:	Revisa:	Aprueba:
14/11/2023	14/11/2023	14/11/2023



MAC QX 200 M

- Hoja de Datos Técnicos Modo Motor -
- Driving mode Technical Datasheet -

Código DT-QX 200 M
Edición 05
Página 1 de 3
Fecha 14/11/2023

Ventilador / Fan	Rodamientos <i>Bearings</i>	Delantero <i>Drive End</i>	6316 ZZ C3	Trasero <i>Non Drive End</i>	6312 ZZ C3
Tipo de Refrigeración <i>Cooling Mode</i>	IC 06	Nº de polos <i>No of poles</i>	6	Momento de inercia <i>Rotor Inertia</i>	J= 0.805 Kg m ²
Tensión / Voltage	3 x 400 V 3 x 460 V	Construcción <i>Mounting</i>	IM B3 IM B35 <i>on request</i>	Peso Motor <i>Motor Weight</i>	450 Kg
Frec. / Frequency	50 Hz 60 Hz	Protección <i>Protection Degree</i>	IP 23	Equilibrado grado <i>Balancing degree</i>	A
Corriente / Current	2,6 A 2,6 A	Nivel de ruido <i>Noise Level</i>	< 87 dB	Velocidad máxima mecánica <i>Max. Mechanical Speed</i>	4000 rpm
Velocidad / Speed	2835 rpm 3400 rpm	Aislamiento <i>Insulation</i>	Cl. H	Incremento Temperatura <i>Temperature Rise</i>	Cl. F
Por favor, indicar en los pedidos la alimentación deseada para el ventilador / Please indicate the required fan supply voltage when placing your order		Termistor <i>Thermistor</i>	PTC155° C	Comutación Variador <i>Inverter Switching</i>	4 kHz ; IVIC C/B acc. EN60034-25
Normas de referencia <i>Reference Standards</i>	EN60034	Ambiente <i>Ambient</i>	< 40 °C < 1000 m	Freno de Bloqueo (opcional) <i>Holding Brake (optional)</i>	300 Nm 24 Vdc 2.5 A 60 W 18 Kg J = 0.0017 Kg m ²
Tensión de Base del Motor <i>Motor Base Voltage</i>	Vb ± 5%	400 V	Tensión Máxima de Salida del Convertidor <i>Inverter max. Output Voltage</i>	Vc	400 V

Bobinado Winding	Servicio / Service S1						Servicio / Service S6 - 40%						Corriente en vacío No Load Current (A)
	Nm	A ± 2%	KW	rpm	Hz	Velocidad a Pot.Cte Const. Power Speed. (rpm)	Nm	A ± 5%	KW	rpm	Hz	Velocidad a Pot.Cte Const. Power Speed. (rpm)	
A61	780	76.3	38.6	473	25.0	1223	1156	107.5	57.3	473	25.7	782	32.2
B61	780	91.5	46.8	573	30.0	1452	1155	128.3	69.3	573	30.6	930	39.9
C61	780	115.4	59.9	733	38.0	1819	1154	161.4	88.6	733	38.6	1166	51.2
D61	780	146.2	76.2	933	48.0	2278	1153	203.5	112.6	933	48.6	1461	66.7
E61	780	182.2	97.4	1193	61.0	2874	1155	255.6	144.3	1193	61.6	1840	79.2
F61	780	218.7	117.0	1433	73.0	3425	1154	305.8	173.2	1433	73.6	2195	97.1
G61	780	243.0	130.1	1593	81.0	3793	1154	339.3	192.4	1593	81.6	2431	108.9
H61	750	264.9	142.4	1813	92.0	4000	1109	369.5	210.5	1813	92.6	3005	119.3
I61	725	295.2	157.4	2073	105.0	4000	1070	408.9	232.3	2073	105.6	3694	138.6

Otras Velocidades disponibles bajo consulta / Other speeds available on request

La tensión para el servicio S6 es mayor que Vb / Voltage for S6 duty is bigger than Vb

CORTE A-A

Las dimensiones marcadas en amarillo (cotas para la brida) están solo disponibles en la ejecución IM B35 que se suministra bajo pedido (no disponibles en la versión estándar IM B3)

The dimensions marked in yellow (flange dimensions) are only available in the IM B35 version, which is supplied on request (they are not available in the standard IM B3 version)

CÓDIGO CODE	H20M --- 5
EDICIÓN EDITION	05 28/11/23
CR	
AF	
CLIENTE CUSTOMER	
TIPOMOTOR MOTOR TYPE	MAC QX 200 M
MONTAJE MOUNTING	IM-B35
PROTECCIÓN PROTECTION	IP-23
REFRIGERACIÓN COOLING	IC-06
COLOR COLOR	RAL-7043
DESCRIPCIÓN DESCRIPTION	MOTOR DIMENSIONS
TIPO-CÓDIGO TYPE CODE	700521
MATERIAL	Phytosanitary wooden box
PESO WEIGHT	450 + 25 Kg
DIMENSIONES DIMENSIONS	1530 x 730 x 1000 mm
ELABORADOR	Paula Trias
REVISOR	Jordi Trullén Pla - CTO
APROBADO	Jordi Trullén Pla - CTO

METODO DE PROYECCION

0 6 ± 0.1 mm
6 30 ± 0.2 mm
30 120 ± 0.3 mm
120 500 ± 0.5 mm

TOLERANCIA ANGULAR = 1°
DISTANCIA ENTRE AGUJEROS ± 0.2 mm
⊙ ⊥ // 0.1 mm

RUGOSIDADES
0.0125 - 0.0032 mm
0.0032 - 0.0008 mm
0.0008 - 0.0001 mm

MATAR CANTOS VIVOS A 0.2x45°

Elabora:	Revisa:	Aprueba:
14/11/2023	14/11/2023	14/11/2023



MAC QX 200 L

- Hoja de Datos Técnicos Modo Motor -
- Driving mode Technical Datasheet -

Código DT-QX 200 L
Edición 05
Página 1 de 3
Fecha 14/11/2023

Ventilador / Fan	Rodamientos <i>Bearings</i>	Delantero <i>Drive End</i>	6316 ZZ C3	Trasero <i>Non Drive End</i>	6312 ZZ C3
Tipo de Refrigeración <i>Cooling Mode</i>	IC 06	Nº de polos <i>No of poles</i>	6	Momento de inercia <i>Rotor Inertia</i>	J= 1.065 Kg m ²
Tensión / <i>Voltage</i>	3 x 400 V	3 x 460 V		Peso Motor <i>Motor Weight</i>	545 Kg
Frec. / <i>Frequency</i>	50 Hz	60 Hz		Protección <i>Protection Degree</i>	IP 23
Corriente / <i>Current</i>	2,6 A	2,6 A		Construcción <i>Mounting</i>	IM B3 IM B35 <i>standard on request</i>
Velocidad / <i>Speed</i>	2835 rpm	3400 rpm		Equilibrado grado <i>Balancing degree</i>	A
				Nivel de ruido <i>Noise Level</i>	< 87 dB
				Velocidad máxima mecánica <i>Max. Mechanical Speed</i>	4000 rpm
				Aislamiento <i>Insulation</i>	Cl. H
				Incremento Temperatura <i>Temperature Rise</i>	Cl. F
				Termistor <i>Thermistor</i>	PTC155° C
Por favor, indicar en los pedidos la alimentación deseada para el ventilador / <i>Please indicate the required fan supply voltage when placing your order</i>				Ambiente <i>Ambient</i>	< 40 °C < 1000 m
				Conmutación Variador <i>Inverter Switching</i>	4 kHz ; IVIC C/B acc. EN60034-25
Normas de referencia <i>Reference Standards</i>	EN60034	Freno de Bloqueo (opcional) <i>Holding Brake (optional)</i>	300 Nm	24 Vdc	2.5 A
			60 W	18 Kg	J = 0.0017 Kg m ²
Tensión de Base del Motor <i>Motor Base Voltage</i>	Vb ± 5%	400 V	Tensión Máxima de Salida del Convertidor <i>Inverter max. Output Voltage</i>	Vc	400 V

Bobinado <i>Winding</i>	Servicio / Service S1						Servicio / Service S6 - 40%						Corriente en vacío <i>No Load Current (A)</i>
	Nm	A ± 2%	KW	rpm	Hz	Velocidad a Pot.Cte Const. Power Speed (rpm)	Nm	A ± 5%	KW	rpm	Hz	Velocidad a Pot.Cte Const. Power Speed (rpm)	
A61	1000	97.4	50.2	479	25.0	1259	1481	136.8	74.3	479	25.5	806	41.9
B61	1000	118.4	60.8	580	30.0	1496	1477	164.5	89.8	580	30.5	960	54.7
C61	1000	132.9	69.1	660	34.0	1687	1478	185.2	102.2	660	34.5	1082	60.4
D61	1000	163.4	85.9	820	42.0	2071	1478	227.3	126.9	820	42.5	1329	74.7
E61	1000	192.8	102.6	980	50.0	2455	1479	268.9	151.8	980	50.5	1574	86.8
F61	1000	235.7	125.7	1200	61.0	2982	1478	327.8	185.7	1200	61.5	1914	108.1
G61	1000	264.9	142.4	1360	69.0	3366	1479	369.4	210.6	1360	69.5	2158	119.5
H61	1000	302.8	163.4	1560	79.0	3846	1479	422.2	241.6	1560	79.5	2466	136.6
I61	960	342.6	183.1	1821	92.0	4000	1417	473.9	270.2	1821	92.4	3141	162.4

Otras Velocidades disponibles bajo consulta / *Other speeds available on request*

La tensión para el servicio S6 es mayor que Vb / *Voltage for S6 duty is bigger than Vb*

CORTE A-A

Las dimensiones marcadas en amarillo (cotas para la brida) están solo disponibles en la ejecución IM B35 que se suministra bajo pedido (no disponibles en la versión estándar IM B3)

The dimensions marked in yellow (flange dimensions) are only available in the IM B35 version, which is supplied on request (they are not available in the standard IM B3 version)

EL CLIENTE ES RESPONSABLE DE QUE ESTA MÁQUINA SEA ADECUADA PARA LA APLICACIÓN PREVISTA / *CUSTOMER IS RESPONSIBLE FOR THIS MACHINE IS BEING SUITABLE FOR THE INTENDED APPLICATION*

CODIGO EDICIÓN	H20L --- 5 05 28/11/23
CR	
AF	
CLIENTE CUSTOMER	
TIPOMOTOR MOTOR TYPE	MAC QX 200 L
IDENTIFICACION IDENTIFICATION	IM-B35
PROTECCION PROTECTION	IP-23
REFRIGERACION COOLING	IC-06
COLOR COLOUR	RAL-7043
DESCRIPCION DESCRIPTION	MOTOR DIMENSIONS
TIPO CODIGO TYPE CODE	700521
MATERIAL	Phytosanitary wooden box
PESO WEIGHT	545 + 25 Kg
DIMENSIONES DIMENSIONS	1530 x 730 x 1000 mm
ELABORA	Paula Trias
REVISAR	Jordi Trullén Pla - CTO
APRUEBA	Jordi Trullén Pla - CTO

METODO DE PROYECCION	1:1
TOLERANCIAS POR DEFECTO	0 - 6 ± 0.1 mm 6 - 30 ± 0.2 mm 30 - 120 ± 0.3 mm 120 - 500 ± 0.5 mm
TOLERANCIA ANGULAR	± 1°
DISTANCIA ENTRE AGUJEROS	± 0.2 mm
RUGOSIDADES	0.1 mm
MATAR CANTOS VIVOS	A 0.2x45°

Elabora:	Revisa:	Aprueba:
14/11/2023	14/11/2023	14/11/2023



MAC QX 200 P

- Hoja de Datos Técnicos Modo Motor -
- Driving mode Technical Datasheet -

Codigo DT-QX 200 P
Edición 06
Página 1 de 3
Fecha 14/11/2023

Ventilador / Fan	Rodamientos <i>Bearings</i>	Delantero <i>Drive End</i>	6316 ZZ C3	Trasero <i>Non Drive End</i>	6312 ZZ C3						
Tipo de Refrigeración <i>Cooling Mode</i>	IC 06										
Tensión / <i>Voltage</i>	3 x 400 V	3 x 460 V	Nº de polos <i>No of poles</i>	6	Momento de inercia <i>Rotor Inertia</i>	J= 1.324 Kg m ²	Peso Motor <i>Motor Weight</i>	635 Kg			
Frec. / <i>Frequency</i>	50 Hz	60 Hz	Protección <i>Protection Degree</i>	IP 23	Construcción <i>Mounting</i>	IM B3 standard	IM B35 on request	Equilibrado grado <i>Balancing degree</i>			A
Corriente / <i>Current</i>	2,6 A	2,6 A	Nivel de ruido <i>Noise Level</i>	< 87 dB		Velocidad máxima mecánica <i>Max. Mechanical Speed</i>		4000 rpm			
Velocidad / <i>Speed</i>	2835 rpm	3400 rpm	Aislamiento <i>Insulation</i>	Cl. H	Incremento Temperatura <i>Temperature Rise</i>	Cl. F	Termistor <i>Thermistor</i>	PTC155° C			
Por favor, indicar en los pedidos la alimentación deseada para el ventilador / <i>Please indicate the required fan supply voltage when placing your order</i>			Ambiente <i>Ambient</i>	< 40 °C < 1000 m		Conmutación Variador <i>Inverter Switching</i>		4 kHz ; IVIC C/B acc. EN60034-25			
Normas de referencia <i>Reference Standards</i>			EN60034		Freno de Bloqueo (opcional) <i>Holding Brake (optional)</i>	300 Nm	24 Vdc	2.5 A	60 W	18 Kg	J = 0.0017 Kg m ²
Tensión de Base del Motor <i>Motor Base Voltage</i>			Vb ± 5%		400 V		Tensión Máxima de Salida del Convertidor <i>Inverter max. Output Voltage</i>			Vc	400 V

Bobinado <i>Winding</i>	Servicio / Service S1						Servicio / Service S6 - 40%						Corriente en vacío <i>No Load Current</i> (A)
	Nm	A ± 2%	KW	rpm	Hz	Velocidad a Pot.Cte Const. Power Speed (rpm)	Nm	A ± 5%	KW	rpm	Hz	Velocidad a Pot.Cte Const. Power Speed (rpm)	
A61	1240	121.3	60.0	462	24.0	1281	1826	166.3	88.3	462	24.4	821	60.3
B61	1240	145.2	73.0	562	29.0	1536	1826	199.1	107.5	562	29.4	985	72.0
C61	1240	168.2	85.8	661	34.0	1794	1828	231.6	126.5	661	34.4	1149	81.7
D61	1240	197.2	101.4	781	40.0	2101	1827	271.2	149.5	781	40.4	1346	96.6
E61	1240	241.0	124.8	961	49.0	2560	1827	331.0	183.9	961	49.4	1640	118.5
F61	1240	271.3	140.5	1082	55.0	2864	1826	371.7	206.8	1082	55.4	1836	135.2
G61	1240	309.8	161.2	1241	63.0	3275	1826	424.6	237.3	1241	63.4	2100	154.3
H61	1240	362.5	187.2	1442	73.0	3784	1823	493.9	275.3	1442	73.4	2430	185.7
E62	1175	403.7	209.4	1702	86.0	4000	1726	548.7	307.7	1702	86.4	3222	209.3
F62	1100	434.2	221.6	1924	97.0	4000	1611	583.8	324.6	1924	97.4	4000	235.7

Otras Velocidades disponibles bajo consulta / *Other speeds available on request*

La tensión para el servicio S6 es mayor que Vb / *Voltage for S6 duty is bigger than Vb*

Las dimensiones marcadas en amarillo (cotas para la brida) están solo disponibles en la ejecución IM B35 que se suministra bajo pedido (no disponibles en la versión estándar IM B3)

CORTE A-A

The dimensions marked in yellow (flange dimensions) are only available in the IM B35 version, which is supplied on request (they are not available in the standard IM B3 version)

EL CLIENTE ES RESPONSABLE DE QUE ESTA MÁQUINA SEA ADECUADA PARA LA APLICACIÓN PREVISTA / *CUSTOMER IS RESPONSIBLE FOR THIS MACHINE IS BEING SUITABLE FOR THE INTENDED APPLICATION*

CODIGO CODE	H20P --- 5
EDICIÓN EDITION	05 28/11/23
CR	
AF	
CLIENTE CUSTOMER	
TIPO MOTOR MOTOR TYPE	MAC QX 200 P
MONTAJE MOUNTING	IM-B35
PROTECCIÓN PROTECTION	IP-23
REFRIGERACIÓN COOLING	IC-06
COLOR COLOUR	RAL-7043
DESCRIPCIÓN DESCRIPTION	MOTOR DIMENSIONS
TIPO-CODIGO TYPE CODE	700521
MATERIAL	Phytosanitary wooden box
PESO WEIGHT	635 + 25 Kg
DIMENSIONES DIMENSIONS	1530 x 730 x 1000 mm
ELABORAR	Paula Trias
REVISAR	Jordi Trullen Pla - CTO
APROBAR	Jordi Trullen Pla - CTO

METODO DE PROYECCION	
0	6 ± 0.1 mm
6	30 ± 0.2 mm
30	120 ± 0.3 mm
120	500 ± 0.5 mm
TOLERANCIA ANGULAR ± 1°	
DISTANCIA ENTRE AGUJEROS ± 0.2 mm	
0.1 mm	
RUGOSIDADES	
0.0125 - 0.0032 mm	▽
0.0032 - 0.0008 mm	▽▽
0.0008 - 0.0001 mm	▽▽▽
MATAR CANTOS VIVOS A 0.2x45°	

Elabora:	Revisa:	Apreuba:
14/11/2023	14/11/2023	14/11/2023



MAC QX 200 X

- Hoja de Datos Técnicos Modo Motor -
- Driving mode Technical Datasheet -

Código DT-QX 200 X
Edición 05
Página 1 de 3
Fecha 14/11/2023

Ventilador / Fan	Rodamientos <i>Bearings</i>	Delantero <i>Drive End</i>	6219 ZZ C3	Trasero <i>Non Drive End</i>	6312 ZZ C3
Tipo de Refrigeración <i>Cooling Mode</i>	IC 06	Nº de polos <i>No of poles</i>	6	Momento de inercia <i>Rotor Inertia</i>	J= 1.676 Kg m ²
Tensión / <i>Voltage</i>	3 x 400 V	3 x 460 V		Peso Motor <i>Motor Weight</i>	755 Kg
Frec. / <i>Frequency</i>	50 Hz	60 Hz		Construcción <i>Mounting</i>	IM B3 standard IM B35 on request
Corriente / <i>Current</i>	2,6 A	2,6 A		Protección <i>Protection Degree</i>	IP 23
Velocidad / <i>Speed</i>	2835 rpm	3400 rpm		Equilibrado grado <i>Balancing degree</i>	A
				Nivel de ruido <i>Noise Level</i>	< 87 dB
				Velocidad máxima mecánica <i>Max. Mechanical Speed</i>	4000 rpm
				Aislamiento <i>Insulation</i>	Cl. H
				Incremento Temperatura <i>Temperature Rise</i>	Cl. F
				Termistor <i>Thermistor</i>	PTC155° C
Por favor, indicar en los pedidos la alimentación deseada para el ventilador / <i>Please indicate the required fan supply voltage when placing your order</i>				Ambiente <i>Ambient</i>	< 40 °C < 1000 m
				Conmutación Variador <i>Inverter Switching</i>	4 kHz ; IVIC C/B acc. EN60034-25
Normas de referencia <i>Reference Standards</i>	EN60034	Freno de Bloqueo (opcional) <i>Holding Brake (optional)</i>	300 Nm	24 Vdc	2.5 A
			60 W	18 Kg	J = 0.0017 Kg m ²
Tensión de Base del Motor <i>Motor Base Voltage</i>	Vb ± 5%	400 V	Tensión Máxima de Salida del Convertidor <i>Inverter max. Output Voltage</i>	Vc	400 V

Bobinado <i>Winding</i>	Servicio / Service S1						Servicio / Service S6 - 40%						Corriente en vacío <i>No Load Current (A)</i>
	Nm	A ± 2%	KW	rpm	Hz	Velocidad a Pot.Cte Const. Power Speed. (rpm)	Nm	A ± 5%	KW	rpm	Hz	Velocidad a Pot.Cte Const. Power Speed. (rpm)	
A61	1440	115.4	57.5	381	20.0	1049	2126	159.8	84.8	381	20.4	665	54.3
B61	1440	138.4	69.7	462	24.0	1243	2123	190.8	102.7	462	24.4	790	66.6
C61	1440	159.2	81.6	541	28.0	1444	2125	220.4	120.4	541	28.4	917	75.1
D61	1440	188.2	96.8	642	33.0	1689	2123	259.4	142.7	642	33.4	1073	90.8
E61	1440	229.4	120.8	801	41.0	2087	2127	318.4	178.4	801	41.5	1324	106.4
F61	1440	258.0	135.9	901	46.0	2335	2126	357.3	200.6	901	46.4	1482	121.5
G61	1440	294.6	157.0	1041	53.0	2682	2127	409.2	231.9	1041	53.5	1701	136.2
H61	1440	344.2	181.3	1202	61.0	3075	2122	473.8	267.2	1202	61.4	1955	167.4
E62	1440	397.1	211.4	1402	71.0	3571	2123	547.3	311.7	1402	71.4	2269	191.9
F62	1370	431.1	227.0	1582	80.0	4000	2016	589.7	334.0	1582	80.4	2862	216.8
G62	1300	474.6	256.3	1883	92.0	4000	1910	645.6	376.7	1883	91.0	3564	244.9

Otras Velocidades disponibles bajo consulta / *Other speeds available on request*

La tensión para el servicio S6 es mayor que Vb / *Voltage for S6 duty is bigger than Vb*

CORTE A-A

Las dimensiones marcadas en amarillo (cotas para la brida) están solo disponibles en la ejecución IM B35 que se suministra bajo pedido (no disponibles en la versión estándar IM B3)

The dimensions marked in yellow (flange dimensions) are only available in the IM B35 version, which is supplied on request (they are not available in the standard IM B3 version)

CÓDIGO CODE	H20X --- 5
EDICIÓN EDITION	05
FECHA DATE	28/11/23
CR	
AF	
CLIENTE CUSTOMER	
TIPO MOTOR MOTOR TYPE	MAC QX 200 X
MONTAJE MOUNTING	IM-B35
PROTECCIÓN PROTECTION	IP-23
REFRIGERACIÓN COOLING	IC-06
COLOR COLOUR	RAL-7043
DESCRIPCIÓN DESCRIPTION	MOTOR DIMENSIONS
TIPO CÓDIGO TYPE CODE	700521
MATERIAL	Phytosanitary wooden box
PESO WEIGHT	755 + 39 Kg
DIMENSIONES DIMENSIONS	1830 x 770 x 1170 mm
ELABORA	Paula Trias
REVISÓ	Jordi Trullén Pla
APRUEBA	Jordi Trullén Pla

EL CLIENTE ES RESPONSABLE DE QUE ESTA MÁQUINA SEA ADECUADA PARA LA APLICACIÓN PREVISTA / *CUSTOMER IS RESPONSIBLE FOR THIS MACHINE IS BEING SUITABLE FOR THE INTENDED APPLICATION*

TOLERANCIAS POR DEFECTO

MÉTODO DE PROYECCIÓN

0 6 ± 0.1 mm
6 30 ± 0.2 mm
30 120 ± 0.3 mm
120 500 ± 0.5 mm

TOLERANCIA ANGULAR ± 1°

DISTANCIA ENTRE AGUJEROS ± 0.2 mm

0 ± // 0.1 mm

RUGOSIDADES

0.0125 - 0.0032 mm
0.0032 - 0.0008 mm
0.0008 - 0.0001 mm

MÁX. CANTOS VIVOS A 0.2x45°

Elabora:	Revisa:	Aprueba:
14/11/2023	14/11/2023	14/11/2023